

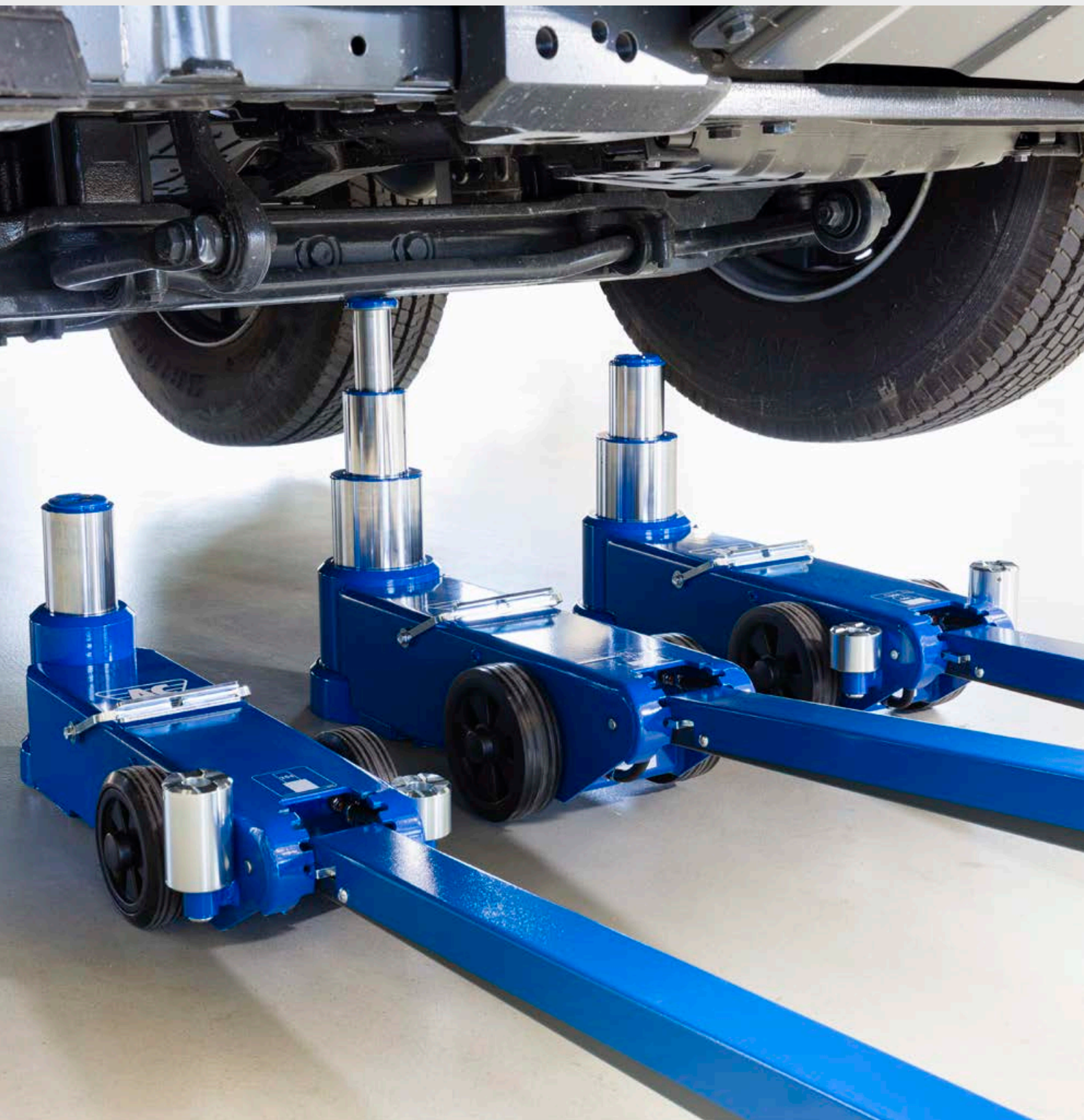



AC Hydraulic<sup>A/S</sup>

NO COMPROMISE





# ПРОДАЖИ





**PETER JUUL MØLLER**    
**МЕНЕДЖЕР ПО ПРОДАЖАМ**  
ЭЛ. ПОЧТА: PJM@AC-HYDRAULIC.DK  
ПРЯМОЙ: +45 8727 6408  
*по всему миру*





**LARS STORGAARD**     
**МЕНЕДЖЕР ПО ЭКСПОРТУ,  
МОНТИРУЕМЫЕ В ПОЛУ ПОДЪЕМНИКИ**  
E-MAIL: LS@AC-HYDRAULIC.DK  
ПРЯМОЙ: +45 8727 6450  
*по всему миру*





**IVAN MUNK**     
**АССИСТЕНТ ПО ПРОДАЖАМ**  
ЭЛ. ПОЧТА: SALG@AC-HYDRAULIC.DK  
ПРЯМОЙ: +45 8727 6400





**MALENE LIST**     
**АССИСТЕНТ ПО ПРОДАЖАМ**  
ЭЛ. ПОЧТА: SALES@AC-HYDRAULIC.DK  
ПРЯМОЙ: +45 8727 6444





**ANJA ROLAND**     
**АССИСТЕНТ ПО ПРОДАЖАМ**  
ЭЛ. ПОЧТА: AR@AC-HYDRAULIC.DK  
ПРЯМОЙ: +45 8727 6405



**UWE ELBERT**    
**МЕНЕДЖЕР ПО ЭКСПОРТУ**  
ЭЛ. ПОЧТА: UE@AC-HYDRAULIC.DK  
ПРЯМОЙ: +49 (0)5409 989344  
*Германия, Австрия, Швейцария*



**BENEDIKT LANDES**    
**МЕНЕДЖЕР ПО ЭКСПОРТУ**  
ЭЛ. ПОЧТА: BL@AC-HYDRAULIC.DK  
ПРЯМОЙ: +49 (0)5242 9081458  
*Германия*



**CARLO ALARONI**   
**МЕНЕДЖЕР ПО ЭКСПОРТУ**  
ЭЛ. ПОЧТА: CA@AC-HYDRAULIC.DK  
ПРЯМОЙ: +44 (0)1257 474737  
*Великобритания*





**JESPER VESTERGAARD**     
**МЕНЕДЖЕР ПО ЭКСПОРТУ**  
ЭЛ. ПОЧТА: JV@AC-HYDRAULIC.DK  
ПРЯМОЙ: +45 8727 6402  
*Скандинавские страны*



**ENA ASAA**      
**МЕНЕДЖЕР ПО ЭКСПОРТУ**  
ЭЛ. ПОЧТА: EA@AC-HYDRAULIC.DK  
ПРЯМОЙ: +45 8727 6403  
*по всему миру*



**ULLA LØVQVIST**    
**ТРАНСПОРТИРОВКА**  
ЭЛ. ПОЧТА: UL@AC-HYDRAULIC.DK  
ПРЯМОЙ: +45 8727 6414  
*по всему миру*



**О НАС**  
СТР. 4-5



**КРАНЫ**  
СТР. 43-44



**МОНТИРУЕМЫЕ В ПОЛУ ПОДЪЕМНИКИ**  
СТР. 6-9



**ТРАНСМИССИОННЫЕ ДОМКРАТЫ**  
СТР. 45-47



**ПОДКАТНЫЕ ГИДРАВЛИЧЕСКИЕ ДОМКРАТЫ**  
СТР. 10-14



**КОЛЕСНЫЕ ТЕЛЕЖКИ**  
СТР. 48-49



**ПНЕВМОГИДРАВЛИЧЕСКИЕ ДОМКРАТЫ**  
СТР. 15-21



**ПРЕССЫ**  
СТР. 50-54



**ДОМКРАТЫ ПОВЫШЕННОЙ  
РУЗОПОДЪЕМНОСТИ**  
СТР. 22-25



**ПОДЪЕМНОЕ ОБОРУДОВАНИЕ ДЛЯ САМОЛЕТОВ**  
СТР. 55-58



**ТРАВЕРСЫ**  
СТР. 26-30



**ОСЕВЫЕ ОПОРЫ**  
СТР. 59-61



**ТРАВЕРСЫ ПОВЫШЕННОЙ  
ГРУЗОПОДЪЕМНОСТИ**  
СТР. 31-32, 39-42



**ВИНТОВЫЕ ДОМКРАТЫ**  
СТР. 62-63



**КАНАВНЫЕ ПОДЪЕМНИКИ**  
СТР. 33-42



**БЛАНКИ СПЕЦИФИКАЦИЙ**  
СТР. 64-65

## О НАС



# NO COMPROMISE

### История

AC Hydraulic A/S – это семейная компания, расположенная в г. Виборг, Дания.

Компания была основана в 1958 году мастером-кузнецом Анкером Кристенсеном (Anker Christensen – AC). Вскоре после запуска своего ремесленного и ремонтного бизнеса Анкер Кристенсен вдохновился идеей создания и разработки высококачественных автомобильных и цеховых кранов.

Вскоре началась разработка широкого спектра подъемного оборудования, и с расширенной программой производства компания была готова к экспорту.

Сегодня AC Hydraulic A/S представляет собой финансово стабильное предприятие среднего масштаба, экспортирующее свыше 80 % своей продукции. Им управляет уже третье поколение единственных собственников в лице Сорена Кристенсена (Søren Christensen) и Клауса Анкера Кристенсена (Claus Anker Christensen).



### Продукция

Вся наша продукция выпускается в Дании, на современном высокотехнологичном промышленном предприятии, немалую часть которого составляют роботы, установки лазерной резки и самые современные станки с ЧПУ.

На предприятии AC Hydraulic A/S работает 130 опытных и хорошо подготовленных сотрудников, которые гордятся тем, что поставляют на рынок инновационную и лучшую в своем роде продукцию.

### Разработки

Чтобы постоянно возглавлять передовые тенденции в отрасли, разработчики продукции AC ищут пути совершенствования имеющегося ассортимента, а также представления новой продукции, отвечающей запросам и потребностям рынка.

Это позволило нам занять сильную позицию на рынке и сформировать высокий уровень удовлетворенности наших клиентов. Предприятие AC стало торговой маркой, славящейся своим качеством и инновационными решениями.



## Качество

Мы гордимся неизменно высоким качеством нашей продукции.

Для обеспечения постоянного высокого уровня качества каждая единица продукции тестируется перед поставкой. Это и другие требования предусмотрены нашей системой контроля качества, сертифицированной по ISO 9001:2000

ISO 9001

BUREAU VERITAS  
Certification



## Рынки

AC Hydraulic A/S является лидером рынка в большинстве сфер своей деятельности. Ассортимент нашей продукции широко представлен в более чем 50 странах.

Наша сеть дистрибьюторов состоит из тщательно отобранных представителей и партнеров, каждый из которых отличается высоким профессионализмом и преданностью общему делу.

Изделие AC вы найдете почти на каждом предприятии Европы, ведь это гарантия тщательно проверенной продукции, на которую вы можете положиться.

## Перспектива

Наша общая цель - репутация самого надежного производителя гидравлики в Европе в своей отрасли. Не менее того.

Мы прилагаем систематические усилия для усовершенствованной нашей первоначальной концепции ценностей:

EXCELLENCE IN  
QUALITY, SAFETY,  
DESIGN & SERVICE

+

INNOVATION  
AND  
AVAILABILITY

Это непрерывное стремление к совершенству, и даже если мы никогда не сможем на 100 % выполнить все жизненные задачи, мы все равно стремимся к этому!



## МОНТИРУЕМЫЕ В ПОЛУ ПОДЪЁМНИКИ



### **Инновационный подъёмник с широкими возможностями для любых подъёмных работ**

До 8 подвижных подъёмных колонн с грузоподъёмностью 15 т каждая

Пульт беспроводного дистанционного управления в стандартной комплектации

Подъёмники с 3 колоннами и более можно разделить на группы и использовать по отдельности

Кассетное или рамное решение

Индивидуальная длина

Поперечины могут располагаться на уровне пола по всей длине ямы

Откатное покрытие выдерживает нагрузку до 7 т

Особенно хорошо подходит для автомастерских, работающих с самыми разными типами транспортных средств



**Дополнительную информацию смотрите на нашем веб-сайте или в буклете, который можно получить в нашей компании**





## МОНТИРУЕМЫЕ В ПОЛУ ПОДЪЁМНИКИ



### Пульт беспроводного дистанционного управления в стандартной комплектации

Пульт беспроводного дистанционного управления для полностью автоматизированной и удобной работы с подъёмником

Быстрая и удобная проверка точек подъёма

Индивидуальная регулировка отдельных колонн с помощью пульта беспроводного дистанционного управления

Благодаря панели управления можно следить за всем транспортным средством во время подъёма

На экране постоянно отображаются сведения о работе подъёмника, положении колонн, сообщения о безопасности и техобслуживании

Откатное покрытие следует движению колонны, что устраняет потребность в ручном перемещении панелей покрытия

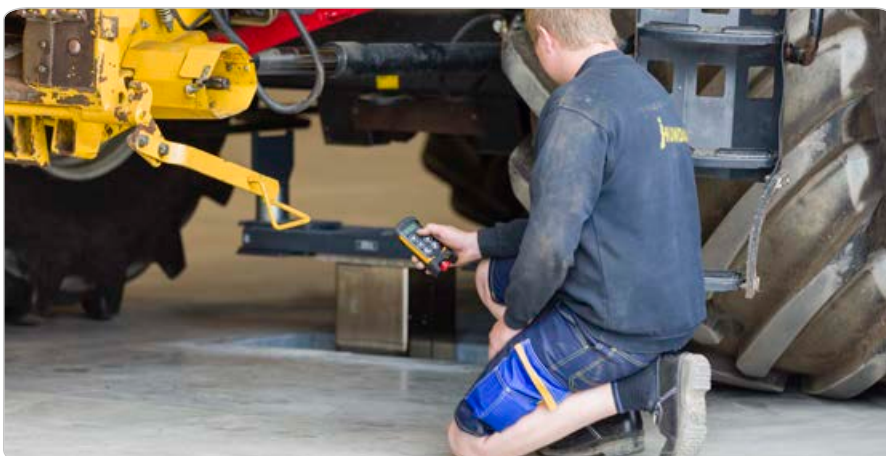



# МОНТИРУЕМЫЕ В ПОЛУ ПОДЪЁМНИКИ



### Кассетное решение

Поставляется собранным и готовым к работе после предварительной проверки

Кассетное или рамное решение, в зависимости от индивидуальных задач



### Рамное решение

Рама поставляется отдельно с последующим монтажом подъёмных колонн и контуров

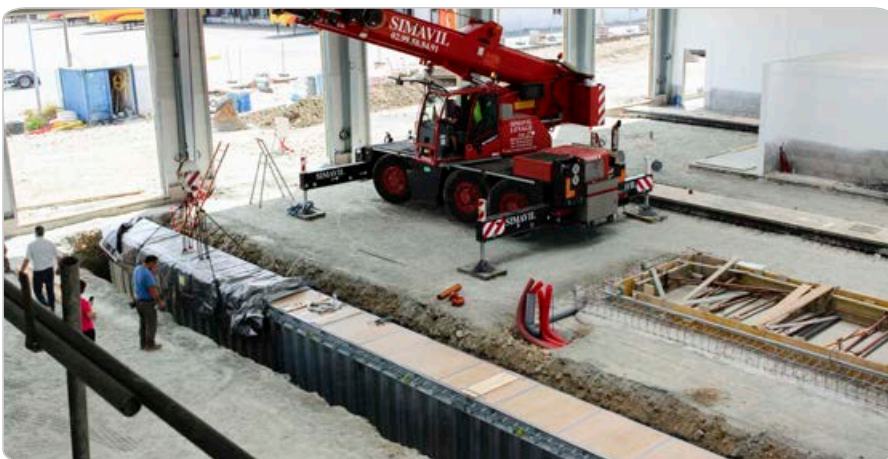



## МОНТИРУЕМЫЕ В ПОЛУ ПОДЪЁМНИКИ



### Принадлежности

В стандартную комплектацию входят разные подъёмные седловые опоры для поперечин, что делает возможным подъём практически любых автотранспортных средств

Возможно изготовление седловых опор и других принадлежностей по индивидуальному заказу

В тележке для принадлежностей помещается 36 переходников и/или удлинителей (не входит в стандартную комплектацию)

Подробную информацию о нашем полном ассортименте принадлежностей смотрите на нашем веб-сайте или в буклете, который можно получить в нашей компании.

### Подъёмные колонны

До 8 подвижных подъёмных колонн с грузоподъёмностью 15 т каждая

Для повышенной безопасности в каждой подъёмной колонне предусмотрено 2 независимых гидравлических контура

Гидравлические контуры в квадратных подъёмных колоннах полностью защищены.

Маркировка CE: соответствует европейскому стандарту EN 1493



# ПОДКАТНЫЕ ГИДРАВЛИЧЕСКИЕ ДОМКРАТЫ

## DK20 / DK20Q



Грузоподъемность: 2,0 т  
Макс. высота: 495 мм

### Домкрат для легковых автомобилей и фургонов

Особо малая минимальная высота – всего 80 мм  
Широкая надежная рама из высокопрочной стали  
Точный и достоверный контроль при опускании  
Ручное высвобождение стойки при опускании для оптимальной безопасности  
Встроенный защитный разгрузочный клапан  
Эргономичная ручка для удобства и безопасности управления  
Домкрат DK20Q оснащен педалью быстрого подъема, что позволяет быстро достичь точки подъема



## DK13HLQ



Грузоподъемность: 1,3 т  
Макс. высота: 735 мм

### Высокий подъемник с дальним заходом идеально подходит для автомобилей с низким клиренсом

Особо малая минимальная высота – всего 80 мм  
Широкая надежная рама из высокопрочной стали  
Домкрат оснащен педалью быстрого подъема, что позволяет быстро достичь точки подъема  
Точный и достоверный контроль при опускании  
Ручное высвобождение стойки при опускании для оптимальной безопасности  
Встроенный защитный разгрузочный клапан

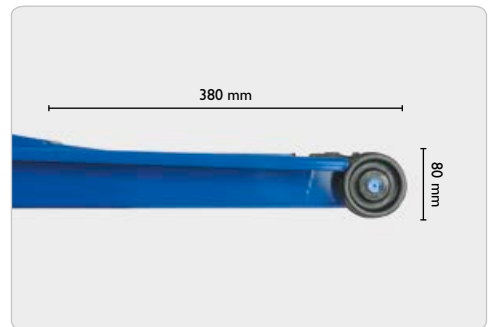

	DK20	DK20Q	DK13HLQ
Грузоподъемность	2,0 т	2,0 т	1,3 т
Мин. высота	80 мм	80 мм	80 мм
Макс. высота	495 мм	495 мм	735 мм
Длина рамы	660 мм	660 мм	940 мм
Длина рычага	950 мм	950 мм	950 мм
Высота рамы	160 мм	160 мм	160 мм
Ширина	410 мм	410 мм	480 мм
Вес	31 кг	31 кг	39 кг

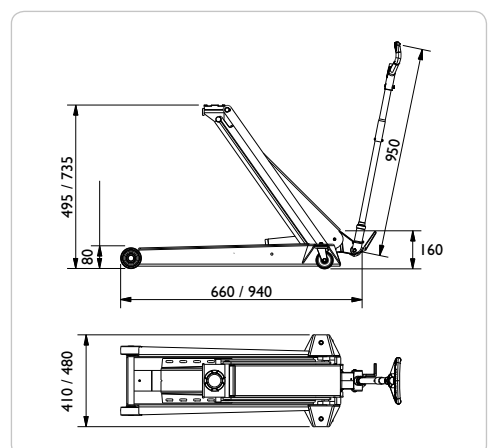



# ПОДКАТНЫЕ ГИДРАВЛИЧЕСКИЕ ДОМКРАТЫ

## DK20HLQ



Грузоподъемность: 2,0 т  
Макс. высота: 795 мм

### Высокий домкрат идеально подходит для “внедорожников” и фургонов

Особо малая минимальная высота – всего 80 мм  
Широкая надежная рама из высокопрочной стали  
Домкрат оснащен педалью быстрого подъема, что позволяет быстро достичь точки подъема  
Точный и достоверный контроль при опускании  
Ручное высвобождение стойки при опускании для оптимальной безопасности  
Встроенный защитный разгрузочный клапан



## DK50HLQ



Грузоподъемность: 5,0 т  
Макс. высота: 975 мм

### Высокий домкрат для грузовых автомобилей и машин для сельскохозяйственных и подрядных работ

Малая минимальная высота, всего 140 мм  
Может оснащаться пневматическими шинами для простоты маневрирования (опция)  
Домкрат оснащен педалью быстрого подъема, что позволяет быстро достичь точки подъема  
Точный и достоверный контроль при опускании  
Ручное высвобождение стойки при опускании для оптимальной безопасности  
Встроенный защитный разгрузочный клапан



	DK20HLQ	DK50HLQ
Грузоподъемность	2,0 т	5,0 т
Мин. высота	80 мм	140 мм
Макс. высота	795 мм	975 мм
Длина рамы	950 мм	1290 мм
Длина рычага	950 мм	1200 мм
Высота рамы	220 мм	265 мм
Ширина	500 мм	525 мм
Вес	49 кг	170 кг

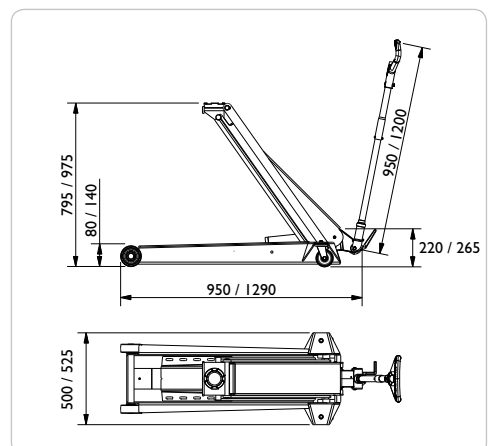



# ПОДКАТНЫЕ ГИДРАВЛИЧЕСКИЕ ДОМКРАТЫ

## DK40Q / DK60Q



Грузоподъемность: 4,0 / 6,0 т  
Макс. высота: 600 мм

**Домкрат для грузовых автомобилей и машин для сельскохозяйственных и подрядных работ**

Малая минимальная высота, всего 140 мм

Может оснащаться пневматическими шинами для простоты маневрирования (опция)

Домкрат оснащен педалью быстрого подъема, что позволяет быстро достичь точки подъема

Точный и достоверный контроль при опускании

Ручное высвобождение стойки при опускании для оптимальной безопасности

Встроенный защитный разгрузочный клапан



## DK100Q / DK120Q



Грузоподъемность: 10,0 / 12,0 т  
Макс. высота: 585 мм

**Домкрат для грузовых автомобилей и машин для сельскохозяйственных и подрядных работ**

Малая минимальная высота, всего 150 мм

Может оснащаться пневматическими шинами для простоты маневрирования (опция)

Домкрат оснащен педалью быстрого подъема, что позволяет быстро достичь точки подъема

Точный и достоверный контроль при опускании

Ручное высвобождение стойки при опускании для оптимальной безопасности

Встроенный защитный разгрузочный клапан



### DK40Q

### DK60Q

### DK100Q

### DK120Q

	DK40Q	DK60Q	DK100Q	DK120Q
Грузоподъемность	4,0 т	6,0 т	10,0 т	12,0 т
Мин. высота	140 мм	140 мм	150 мм	150 мм
Макс. высота	600 мм	600 мм	585 мм	585 мм
Длина рамы	800 мм	800 мм	805 мм	805 мм
Длина рычага	950 мм	1200 мм	950 мм	1200 мм
Высота рамы	240 мм	240 мм	260 мм	260 мм
Ширина	500 мм	500 мм	530 мм	530 мм
Вес	95 кг	95 кг	118 кг	118 кг

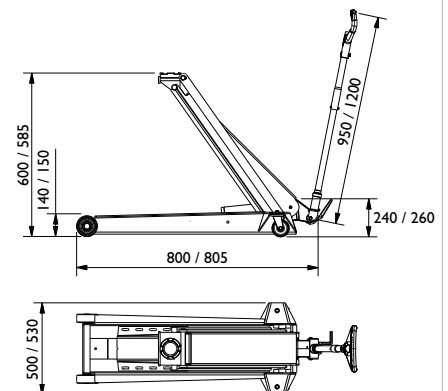



# ПОДКАТНЫЕ ГИДРАВЛИЧЕСКИЕ ДОМКРАТЫ

## FJ40



Грузоподъемность: 4,0 / 5,0 т  
Макс. высота: 455 / 730 мм

**Домкрат для вилочных подъемников – также подходит для сельскохозяйственного и промышленного оборудования**

Чрезвычайно малая минимальная высота – всего 55 мм

2 высоты подъема (ножницы 55-455 мм, цилиндр 410-730 мм)

Грузоподъемность ножниц: 4 тонны, грузоподъемность цилиндра: 5 тонн

Складная конструкция обеспечивает пригодность для служебных грузовых автомобилей

Точный и достоверный контроль при опускании

Встроенный защитный разгрузочный клапан



## FJ40

Грузоподъемность (ножницы/цилиндр)	4,0 / 5,0 т
Минимальная высота (ножницы/цилиндр)	55 / 410 мм
Макс. высота (ножницы/цилиндр)	455 / 730 мм
Длина рамы	810 мм
Длина рычага	830 мм
Высота рамы	100 мм
Ширина	250 мм
Вес	43 кг

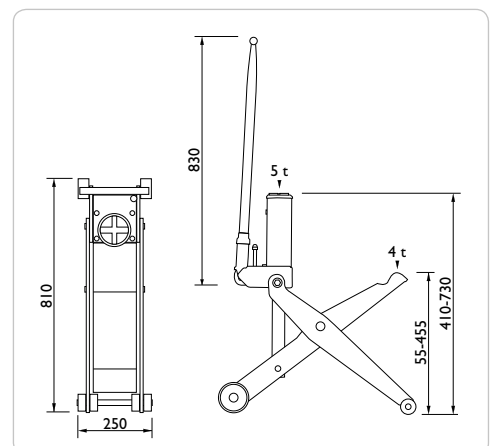



## ОПЦИИ - ПОДКАТНЫЕ ГИДРАВЛИЧЕСКИЕ ДОМКРАТЫ

### GSI



**Резиновая подушка**  
Для защиты кузова автомобиля

Совместимо с:  
DK20  
DK20Q  
DK13HLQ  
DK20HLQ  
T3



### G4



**Высококачественные пневматические шины**  
Для простоты транспортировки и повышения маневренности – даже на неровном полу

Совместимо с:  
DK40Q  
DK60Q  
DK100Q  
DK120Q  
DK50HLQ



### T3

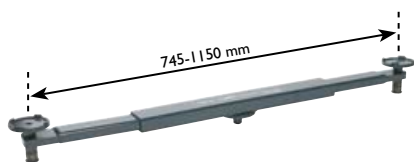

Грузоподъемность: 1,0 т

**Адаптер осевых домкратов**  
Поднимает машину для замены обоих колес одновременно.  
С выдвижным манипулятором, диапазон от 745 до 1150 мм

Совместимо с:  
DK20  
DK20Q  
DK13HLQ  
DK20HLQ



### FDK1 / FDK2



**Надставка FDK1**  
Надставка для автомобилей с высоким клиренсом (100 мм)

Совместимо с:  
DK20 / DK20Q  
DK13HLQ / DK20HLQ

**Надставка FDK2**  
Надставка для автомобилей с высоким клиренсом (125 мм)

Совместимо с:  
DK40Q / DK60Q  
DK100Q/DK120Q/DK50HLQ





# ПЕРЕНОСНОЙ ПНЕВМОГИДРАВЛИЧЕСКИЙ ДОМКРАТ

## B25-2



Грузоподъемность: 25 / 10 т  
Макс. высота: 235 / 320 мм



**Переносной пневмогидравлический домкрат – идеально подходит для обслуживания фургонов и т.п.**

Небольшая минимальная высота, всего 160мм, низкий вес, всего 28кг

Удобный дизайн – без лишних труб, рычагов или клапанов

Простота управления – рычаг пригоден для переноски, подъема, опускания и маневрирования

Износоустойчивые прочные хромированные штоки поршней

Встроенный защитный разгрузочный клапан

Ручное управление стойкой для наибольшей безопасности при подъеме и опускании

Устройство транспортной фиксации / настенный кронштейн для автомобиля и мастерской (Опция)

С 2 надставками (50/100 мм)



## B25-2

Грузоподъемность	25 / 10 т
Мин. высота	160 мм
Макс. высота	235 / 320 мм
Длина рамы	535 мм
Длина рычага	550 мм
Ширина	225 мм
Ширина (с колесами)	290 мм
Подача воздуха	9 - 12 бар
Расход воздуха	350 л/мин
Вес	28 кг

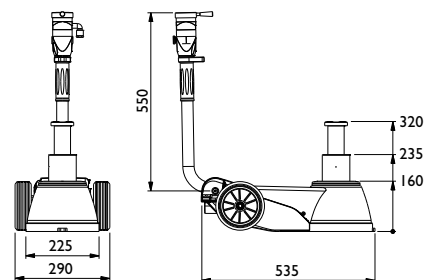



# ПНЕВМОГИДРАВЛИЧЕСКИЕ ДОМКРАТЫ

## 25-I



Грузоподъемность: 25 т  
Макс. высота: 345 мм

**Одношаговый пневмогидравлический домкрат для тяжелого промышленного оборудования и грузовиков**

Минимальная высота 220 мм  
Разработан для интенсивного промышленного использования с большой нагрузкой  
Износоустойчивые прочные хромированные штоки поршней  
Встроенный защитный разгрузочный клапан  
Ручное управление стойкой для наибольшей безопасности при подъеме и опускании  
Эргономичная рукоятка с кнопками  
С 2 надставками (50/100 мм)



## 25-1H



Грузоподъемность: 25 т  
Макс. высота: 610 мм

**Одношаговый пневмогидравлический домкрат для машин для сельскохозяйственных и подрядных работ, автоприцепов и других транспортных средств с высоким клиренсом**

Макс. высота 610 мм, надставка F250 (опция) позволяет увеличить общую высоту до 860 мм  
Износоустойчивые прочные хромированные штоки поршней  
Встроенный защитный разгрузочный клапан  
Ручное управление стойкой для наибольшей безопасности при подъеме и опускании  
Эргономичная рукоятка с кнопками  
С 2 надставками (50/100 мм)



	25-I	25-1H
Грузоподъемность	25 т	25 т
Мин. высота	220 мм	360 мм
Макс. высота	345 мм	610 мм
Длина рамы	770 мм	820 мм
Длина рычага	1160 мм	1160 мм
Ширина	161 мм	230 мм
Ширина (с колесами)	305 мм	310 мм
Подача воздуха	9 - 12 бар	9 - 12 бар
Расход воздуха	350 л/мин	350 л/мин
Вес	62 кг	71 кг

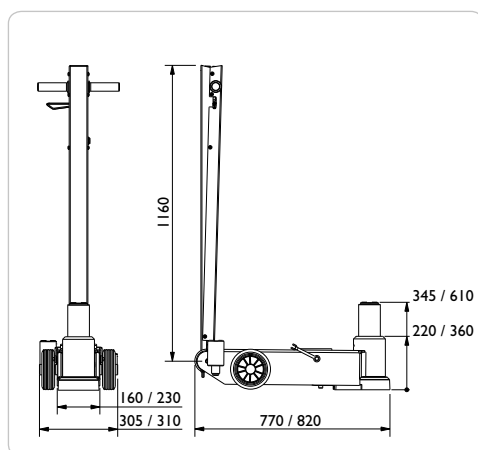



# ПНЕВМОГИДРАВЛИЧЕСКИЕ ДОМКРАТЫ

**25-2**



Грузоподъемность: 25 / 10 т  
Макс. высота: 275 / 380 мм

**Универсальный двухшаговый пневмогидравлический домкрат для автобусов и грузовиков**

Минимальная высота 180 мм  
Разработан для интенсивного промышленного использования с большой нагрузкой

Износоустойчивые прочные хромированные штоки поршней

Встроенный защитный разгрузочный клапан

Ручное управление стойкой для наибольшей безопасности при подъеме и опускании

Эргономичная рукоятка с кнопками

С 2 надставками (50/100 мм)



**50-2**



Грузоподъемность: 50 / 25 т  
Макс. высота: 340 / 450 мм

**Универсальный двухшаговый пневмогидравлический домкрат для тяжелых автобусов и грузовиков**

Минимальная высота 220 мм  
Разработан для интенсивного промышленного использования с большой нагрузкой

Износоустойчивые прочные хромированные штоки поршней

Встроенный защитный разгрузочный клапан

Ручное управление стойкой для наибольшей безопасности при подъеме и опускании

Эргономичная рукоятка с кнопками

С 2 надставками (50/100 мм)



	25-2	50-2
Грузоподъемность	25 / 10 т	50 / 25 т
Мин. высота	180 мм	220 мм
Макс. высота	275 / 380 мм	340 / 450 мм
Длина рамы	770 мм	810 мм
Длина рычага	1160 мм	1160 мм
Ширина	160 мм	200 мм
Ширина (с колесами)	305 мм	315 мм
Подача воздуха	9 - 12 бар	9 - 12 бар
Расход воздуха	350 л/мин	350 л/мин
Вес	60 кг	80 кг

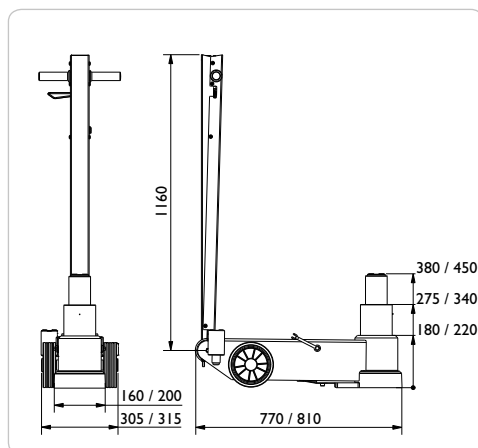



# ПНЕВМОГИДРАВЛИЧЕСКИЕ ДОМКРАТЫ

**50-3**



Грузоподъемность: 50 / 25 / 10 т  
Макс. высота: 210 / 265 / 335 мм

**Трехшаговый пневмогидравлический домкрат для автобусов и других транспортных средств с низким клиренсом**

Минимальная высота всего в 150 мм в сочетании с повышенной грузоподъемностью

Телескопические цилиндры обеспечивают отличные показатели максимальной подъемной силы и малую минимальную высоту

Встроенный защитный разгрузочный клапан

Ручное управление стойкой для наибольшей безопасности при подъеме и опускании

Эргономичная рукоятка с кнопками С 2 надставками (50/100 мм)



**50-3H**



Грузоподъемность: 50 / 25 / 10 т  
Макс. высота: 340 / 450 / 560 мм

**Трехшаговый пневмогидравлический домкрат для машин с высоким клиренсом**

Минимальная высота 220 и большая Макс. высота, 560 мм

Разработан для интенсивного промышленного использования с большой нагрузкой

Износоустойчивые прочные хромированные штоки поршней

Встроенный защитный разгрузочный клапан

Ручное управление стойкой для наибольшей безопасности при подъеме и опускании

*Надставки не предусмотрены из соображений безопасности*



	<b>50-3</b>	<b>50-3H</b>
Грузоподъемность	50 / 25 / 10 т	50 / 25 / 10 т
Мин. высота	150 мм	220 мм
Макс. высота	210 / 265 / 335 мм	340 / 450 / 560 мм
Длина рамы	810 мм	810 мм
Длина рычага	1160 мм	1160 мм
Ширина	200 мм	200 мм
Ширина (с колесами)	310 мм	310 мм
Подача воздуха	9 - 12 бар	9 - 12 бар
Расход воздуха	350 л/мин	350 л/мин
Вес	67 кг	77 кг

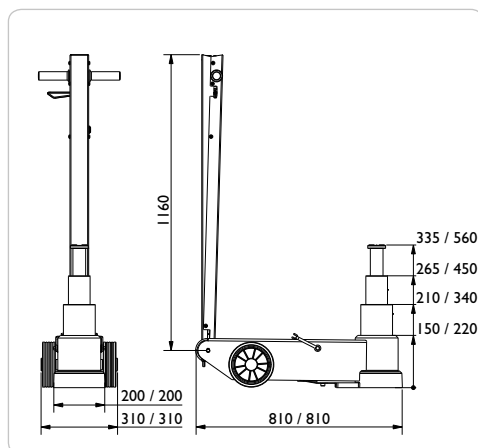



# ПНЕВМОГИДРАВЛИЧЕСКИЕ ДОМКРАТЫ

40-4



Грузоподъемность: 40 / 27 / 16 / 10 т  
Макс. высота: 145 / 180 / 230 / 275 мм

**4-ступенчатый пневмогидравлический домкрат для автобусов и других ТС с низким дорожным просветом**

Это самый низкий на рынке домкрат с минимальной высотой всего 100 мм

Телескопические цилиндры быстро и безопасно выполняют 4-ступенчатый подъем

Компактное и короткое шасси подходит даже для самых низких ТС

Пульт управления с ручным выключателем для повышения безопасности при подъеме и опускании

Эргономичная рукоятка с кнопками

С 2 удлинителями (50/100 мм)

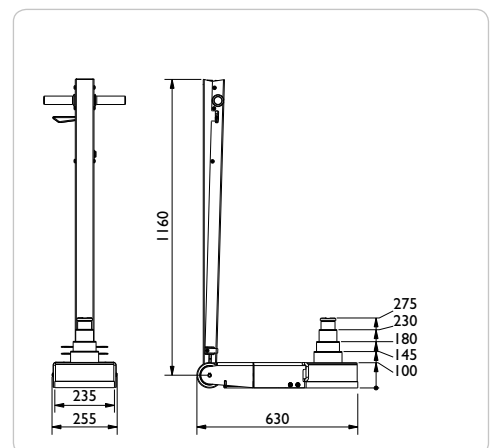

## 40-4

Грузоподъемность	40 / 27 / 16 / 10 т
Мин. высота	100 мм
Макс. высота	145 / 180 / 230 / 275 мм
Длина рамы	630 мм
Длина рычага	1160 мм
Ширина	235 мм
Ширина (с колесами)	255 мм
Подача воздуха	6 - 10 бар
Расход воздуха	170 л/мин
Вес	50 кг



# ПНЕВМОГИДРАВЛИЧЕСКИЕ ДОМКРАТЫ

## 65-I



Грузоподъемность: 65 т  
Макс. высота: 380 мм

### Пневмогидравлический домкрат для тяжелых машин для подрядных работ

Минимальная высота 245 мм при сверхвысокой грузоподъемности в 65 т

Разработан для интенсивного промышленного использования с большой нагрузкой

Износоустойчивые прочные хромированные штоки поршней

Встроенный защитный разгрузочный клапан

Ручное управление стойкой для наибольшей безопасности при подъеме и опускании

Эргономичная рукоятка с кнопками

Поставляется с 2 надставками (100/200 мм) и пневматическими шинами



## 65-1H



Грузоподъемность: 65 т  
Макс. высота: 725 мм

### Пневмогидравлический домкрат для машин с высоким клиренсом; для тяжелых условий

Минимальная высота 425 мм

Макс. высота 725 мм, с надставками – до 1025 мм

Разработан для интенсивного промышленного использования с большой нагрузкой

Износоустойчивые прочные хромированные штоки поршней

Встроенный защитный разгрузочный клапан

Ручное управление стойкой для наибольшей безопасности при подъеме и опускании

Эргономичная рукоятка с кнопками

С 2 надставками (100/200 мм)

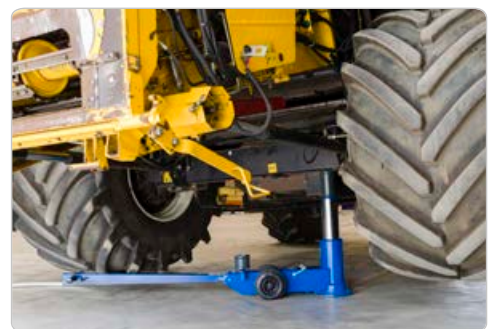

	65-I	65-1H
Грузоподъемность	65 т	65 т
Мин. высота	245 мм	425 мм
Макс. высота	380 мм	725 мм
Длина рамы	825 мм	980 мм
Длина рычага	1160 мм	1160 мм
Ширина	200 мм	300 мм
Ширина (с колесами)	380 мм	380 мм
Подача воздуха	9 - 12 бар	9 - 12 бар
Расход воздуха	350 л/мин	350 л/мин
Вес	95 кг	138 кг

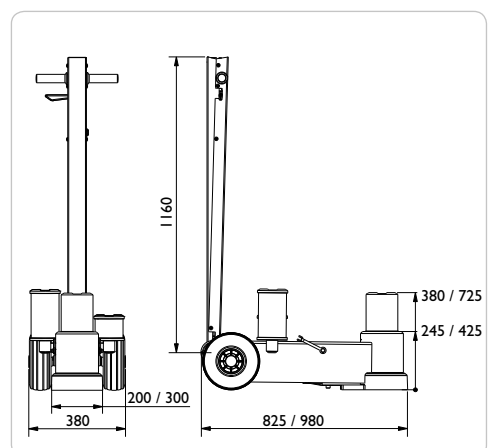



## ОПЦИИ - ПНЕВМОГИДРАВЛИЧЕСКИЕ ДОМКРАТЫ

### SBB

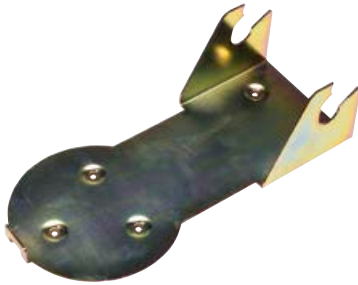

#### Транспортный фиксатор и настенный кронштейн для B25-2

Безопасное хранение в сервисном транспорте.  
Предотвращает повреждения при аварийной остановке.  
Практичный и аккуратный монтаж на стене мастерской.

Совместимо с:  
B25-2



### F250



#### F250

Увеличивает максимальную высоту на 250 мм

*Нельзя использовать с другими надставками*

Совместимо с:  
B25-2  
25-1  
25-1H  
25-2  
50-2  
50-3



### FW



Грузоподъемность: 10 т

#### Чашеобразная опора

Ø 145 мм

Подходит для подъема с опорой под дифференциал

Совместимо с:  
B25-2  
25-1  
25-1H  
25-2  
40-4  
50-2  
50-3



### FWI



Грузоподъемность: 10 т

#### V-образная опора

Для подъема под оси различного типа

Совместимо с:  
B25-2  
25-1  
25-1H  
25-2  
40-4  
50-2  
50-3





# ДОМКРАТЫ ПОВЫШЕННОЙ РУЗОПОДЪЕМНОСТИ

## 100-1L



Грузоподъемность: 100 т  
Макс. высота 570 мм

**Домкраты повышенной грузоподъемности для техники с низким дорожным просветом в горнодобывающей и строительной промышленности**

Мин./макс. высота: 435/570 мм

Шасси, целиком выполненное из стали, рассчитано на тяжелые условия эксплуатации.

Большие резиновые шины обеспечивают простое маневрирование на сложном рельефе.

Инновационная конструкция шасси упрощает проведение ремонта с использованием домкрата, включая замену колес по месту эксплуатации.

Большой дорожный просвет для переезда рельсовых путей и передвижения по пересеченной местности

Многопозиционный рычаг для облегчения наклона назад и эргономичного перемещения

Органы управления с кнопкой аварийного останова для оптимальной безопасности при подъеме и опускании



## 150-1L



Грузоподъемность: 150 т  
Макс. высота 570 мм

	100-1L	150-1L
Грузоподъемность	100 т	150 т
Мин. высота	435 мм	435 мм
Макс. высота	570 мм	570 мм
Длина рамы	1550 мм	1550 мм
Длина рычага	1300 мм	1300 мм
Ширина	350 мм	350 мм
Ширина (с колесами)	465 мм	465 мм
Подача воздуха	10 бар	10 бар
Расход воздуха	1200 л/мин	1200 л/мин
Вес	332 кг	332 кг
Дорожный просвет	40 мм	40 мм

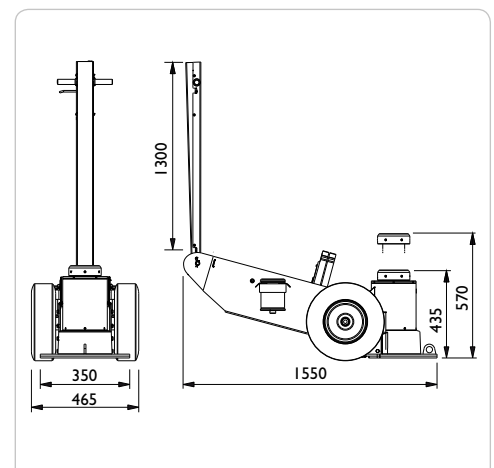



# ДОМКРАТЫ ПОВЫШЕННОЙ ГРУЗОПОДЪЕМНОСТИ

## 100-I



Грузоподъемность: 100 т  
Макс. высота 1100 мм

**Домкраты повышенной грузоподъемности для горнодобывающей и строительной промышленности**

Мин./макс. высота: 700/1100 мм

Шасси, целиком выполненное из стали, рассчитано на тяжелые условия эксплуатации.

Большие резиновые шины обеспечивают простое маневрирование на сложном рельефе.

Инновационная конструкция шасси упрощает проведение ремонта с использованием домкрата, включая замену колёс по месту эксплуатации.

Большой дорожный просвет для переезда рельсовых путей и передвижения по пересеченной местности



## 150-I



Грузоподъемность: 150 т  
Макс. высота 1100 мм

Многопозиционный рычаг для облегчения наклона назад и эргономичного перемещения

Органы управления с кнопкой аварийного останова для оптимальной безопасности при подъёме и опускании



	100-I	150-I
Грузоподъемность	100 т	150 т
Мин. высота	700 мм	700 мм
Макс. высота	1100 мм	1100 мм
Длина рамы	1740 мм	1740 мм
Длина рычага	1300 мм	1300 мм
Ширина	570 мм	570 мм
Ширина (с колесами)	685 мм	685 мм
Подача воздуха	10 бар	10 бар
Расход воздуха	1200 л/мин	1200 л/мин
Вес	476 кг	476 кг
Дорожный просвет	65 мм	65 мм

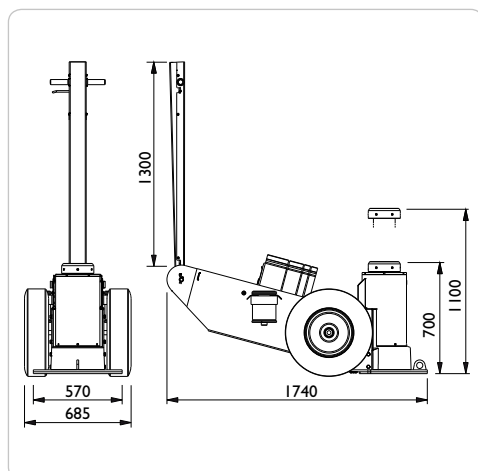



# ДОМКРАТЫ ПОВЫШЕННОЙ ГРУЗОПОДЪЕМНОСТИ

## 100-1H



Грузоподъемность: 100 т  
Макс. высота 1600 мм

**Домкраты повышенной грузоподъемности для техники с низким дорожным просветом в горнодобывающей и строительной промышленности**

Мин./макс. высота: 950/1600 мм

Шасси, целиком выполненное из стали, рассчитано на тяжелые условия эксплуатации.

Большие резиновые шины обеспечивают простое маневрирование на сложном рельефе.

Инновационная конструкция шасси упрощает проведение ремонта с использованием домкрата, включая замену колёс по месту эксплуатации.

Большой дорожный просвет для переезда рельсовых путей и передвижения по пересеченной местности



## 150-1H



Грузоподъемность: 150 т  
Макс. высота 1600 мм

Многопозиционный рычаг для облегчения наклона назад и эргономичного перемещения

Органы управления с кнопкой аварийного останова для оптимальной безопасности при подъёме и опускании



	100-1H	150-1H
Грузоподъемность	100 т	150 т
Мин. высота	950 мм	950 мм
Макс. высота	1600 мм	1600 мм
Длина рамы	1740 мм	1740 мм
Длина рычага	1300 мм	1300 мм
Ширина	570 мм	570 мм
Ширина (с колесами)	685 мм	685 мм
Подача воздуха	10 бар	10 бар
Расход воздуха	1200 л/мин	1200 л/мин
Вес	546 кг	546 кг
Дорожный просвет	65 мм	65 мм

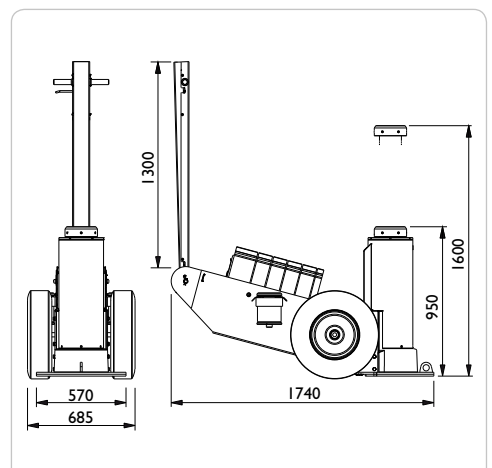



# ПРИНАДЛЕЖНОСТИ — ДОМКРАТЫ ПОВЫШЕННОЙ ГРУЗОПОДЪЕМНОСТИ

## FHD100 / FHD200



### Удлинитель — FHD100

Увеличение высоты подъема на 100 мм

### Удлинитель — FHD200

Увеличение высоты подъема на 200 мм

Исполнение:  
Все модели:



## HND



### Держатель удлинителей

Позволяет хранить удлинители на одной стороне домкрата

Исполнение:  
Все модели:



## SB65 / SB100 / SB150



### Стопорное кольцо — SB65

толщина 65 мм

Исполнение: Все модели:

### Стопорное кольцо — SB100

толщина 100 мм

Исполнение: 100-1 / 150-1  
100-1H / 150-1H

### Стопорное кольцо — SB150

толщина 150 мм

Исполнение: 100-1 / 150-1  
100-1H / 150-1H



## SBS

SBS2



SBS4



SBS6



### SBS2

Комплект из 2 стопорных колец с держателем для модели 100-1L / 150-1L

### SBS4

Комплект из 4 стопорных колец с держателем для модели 100-1 / 150-1

### SBS6

Комплект из 6 стопорных колец с держателем для модели 100-1H / 150-1H





# ТРАВЕРСЫ

## SD20L / SD26L



Грузоподъемность: 2,0 / 2,6 т  
Ход поршня: 250 мм

### Гидравлические траверсы для легковых автомобилей и фургонов с ручным приводом

Быстрый эффективный подъем посредством ручного насоса двойного действия

Верхнюю регулируемую опорную балку можно удлинить до 1610 мм

Уникальная система регулируемого по высоте опорного рычага подходит для всех существующих подъемников и ям  
*Лист запроса/заполнить бланк специф. стр. 64/65*

Опускание двумя руками с высвобождением стойки, автоматическим защитным блокировочным устройством и разгрузочный клапан для максимальной безопасности



## SD20PHL / SD26PHL



Грузоподъемность: 2,0 / 2,6 т  
Ход поршня: 250 мм

### Гидравлическая траверса для легковых автомобилей и фургонов

Быстрый эффективный подъем посредством надежного бесшумного насоса

Верхнюю регулируемую опорную балку можно удлинить до 1610 мм

Уникальная система регулируемого по высоте опорного рычага подходит для всех существующих лифтов и шахт  
*Лист запроса/заполнить бланк специф. стр. 64/65*

Опускание двумя руками с высвобождением стойки, автоматическим защитным блокировочным устройством и разгрузочный клапан для максимальной безопасности



	SD20L	SD26L	SD20PHL	SD26PHL
Грузоподъемность	2,0 т	2,6 т	2,0 т	2,6 т
Ход поршня	250 мм	250 мм	250 мм	250 мм
Мин. высота	180 мм	180 мм	180 мм	180 мм
Телескопические рычаги	780 - 1610 мм	780 - 1610 мм	780 - 1610 мм	780 - 1610 мм
Ширина	780 - 1180 мм	780 - 1180 мм	780 - 1180 мм	780 - 1180 мм
Подъемная рама (высота)	120 мм	120 мм	120 мм	120 мм
Подъемная рама (глубина)	250 мм	250 мм	250 мм	250 мм
Подача воздуха			7 - 12 бар	7 - 12 бар
Расход воздуха			350 л/мин	350 л/мин
Вес (+ опорные рычаги)	105 кг	105 кг	110 кг	110 кг

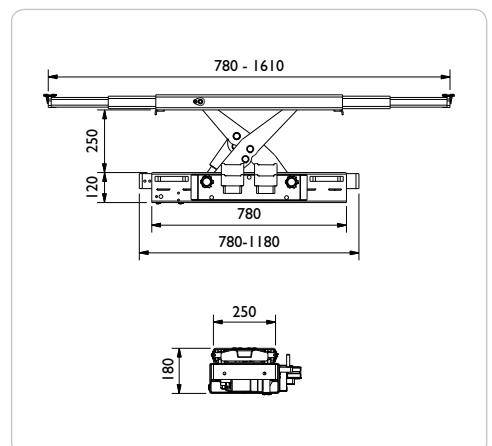

• Поставляется с 3 комплектами надставки (10/40/85 мм) и резиновой прокладкой для защиты кузова машины



# ТРАВЕРСЫ

## SD20PHL-A / SD26PHL-A



Грузоподъемность: 2,0 / 2,6 т  
Ход поршня: 250 мм

**Автоматическая пневмогидравлическая траверса для пунктов осмотра и мастерских с большим количеством подъемных циклов**

Индивидуальное управление подъемными рычагами посредством координатной ручки позволяет сэкономить время выполнения операций

Дистанционное управление включает опускание и отведение подъемных рычагов в закрытое положение

Для обеспечения безопасной работы и предотвращения лишних действий пульт дистанционного управления следует располагать рядом с панелью управления подъемом

Уникальная система регулируемого по высоте опорного рычага подходит для всех существующих подъемников ям  
*Лист запроса/заполнить бланк специф. стр. 64/65*

Поставляется с 3 комплектами надставок (10/40/85 мм) и резиновой опорой



	SD20PHL-A	SD26PHL-A
Грузоподъемность	2,0 т	2,6 т
Ход поршня	250 мм	250 мм
Мин. высота	200 мм	200 мм
Телескопические рычаги	780 - 1500 мм	780 - 1500 мм
Ширина (без опорных рычагов)	780 - 1180 мм	780 - 1180 мм
Подъемная рама (высота)	120 мм	120 мм
Подъемная рама (глубина)	250 мм	250 мм
Подача воздуха	7 - 12 бар	7 - 12 бар
Расход воздуха	350 л/мин	350 л/мин
Вес (без опорных рычагов)	120 кг	120 кг

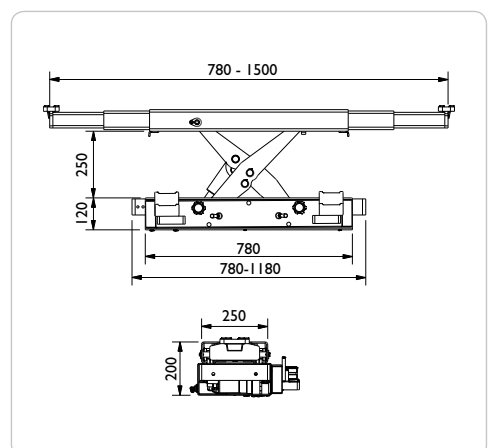



# ТРАВЕРСЫ

## SD32PHL



Грузоподъемность: 3,2 т  
Ход поршня: 250 мм

### Гидравлическая траверса для легковых и грузовых автомобилей и фургонов

Прочная и надежная конструкция делает устройство пригодным для подъема тяжелых транспортных средств

Низкая минимальная высота, 230 мм

Верхнюю регулируемую опорную балку можно удлинить до 1610 мм

Уникальная система регулируемого по высоте опорного рычага подходит для всех существующих подъемников и ям  
*Лист запроса/заполнить бланк специф. стр. 64/65*

Опускание двумя руками с высвобождением стойки, автоматическим защитным блокировочным устройством и разгрузочный клапан для максимальной безопасности

Поставляется с 3 комплектами надставок (10/40/85 мм) и резиновой опорой

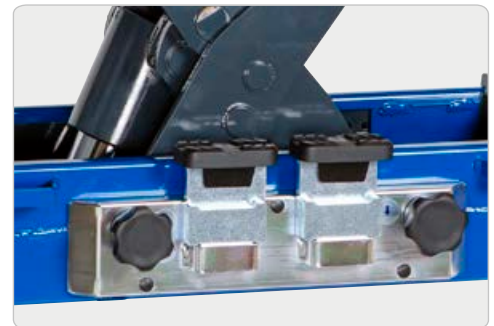

## SD40PHL



Грузоподъемность: 4,0 т  
Ход поршня: 250 мм

### Гидравлическая траверса для легковых и грузовых автомобилей и фургонов

Прочная и надежная конструкция делает устройство пригодным для подъема тяжелых транспортных средств

Низкая минимальная высота, 230 мм

Верхнюю регулируемую опорную балку можно удлинить до 1500 мм

Уникальная система регулируемого по высоте опорного рычага подходит для всех существующих подъемников и ям  
*Лист запроса/заполнить бланк специф. стр. 64/65*

Опускание двумя руками с высвобождением стойки, автоматическим защитным блокировочным устройством и разгрузочный клапан для максимальной безопасности

С 2 комплектами надставок (50/100 мм)



	SD32PHL	SD40PHL
Грузоподъемность	3,2 т	4,0 т
Ход поршня	250 мм	250 мм
Мин. высота	230 мм	230 мм
Телескопические рычаги	780 - 1610 мм	780 - 1500 мм
Ширина (без опорных рычагов)	780 - 1220 мм	780 - 1220 мм
Подъемная рама (высота)	160 мм	160 мм
Подъемная рама (глубина)	345 мм	345 мм
Подача воздуха	6 - 12 бар	6 - 12 бар
Расход воздуха	350 л/мин	350 л/мин
Вес (без опорных рычагов)	175 кг	175 кг

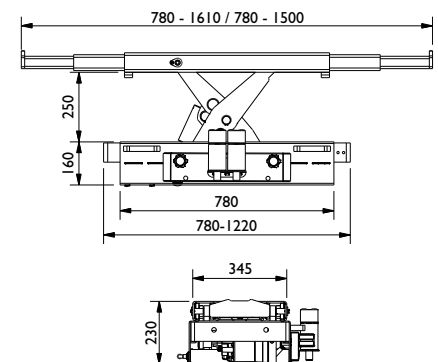



## ОПЦИИ - ТРАВЕРСЫ

### HSD / HSD-A



#### Соединение с пневмолинией - HSD

Комплект для траверсы  
Совместимо с:  
SD20PHL  
SD26PHL  
SD32PHL  
SD40PHL

#### Соединение с пневмолинией - HSD-A

Комплект для траверс  
Совместимо с:  
SD20PHL-A  
SD26PHL-A



### FSD I



#### Надставка

Повышает высоту подъема на 130 мм  
(Заказывать 2 шт)

Совместимо с:  
SD20L  
SD26L  
SD20PHL  
SD26PHL  
SD32PHL  
SD20PHL-A  
SD26PHL-A



### FSD2 / FSD3



#### Резиновая опора - FSD2

Для защиты кузова автомобиля (40 мм)  
(Заказывать 2 шт)

Совместимо с:  
все траверсы

#### Резиновая опора - FSD3

Брусок для защиты кузова автомобиля (80 мм)  
(Заказывать 2 шт)

Совместимо с:  
все траверсы



### FSD5



Грузоподъемность: 2,0 т

#### Каретка с валом

Увеличивает высоту подъема на 106-235 мм.  
(Заказывать 2 шт)

Совместимо с:  
SD20L  
SD26L  
SD20PHL  
SD26PHL  
SD20PHL-A  
SD26PHL-A





## ОПЦИИ - ТРАВЕРСЫ

### FSD6 / FSD7



Грузоподъемность: 2,0 т

#### Регулируемая подставка - FSD6

Повышает высоту подъема на 32-92 мм  
(Заказывать 2 шт)

#### Надставка - FSD7

Для FSD6, повышает высоту подъема на 60 мм  
(Заказывать 2 шт)

Совместимо с:  
SD20L / SD26L  
SD20PHL / SD26PHL  
SD32PHL



### GSI



#### Резиновая подушка

Может использоваться в комбинации с FSD5 и FSD6

Для защиты кузова автомобиля  
(Заказывать 2 шт)

Совместимо с:  
FSD5  
FSD6



### GS2



#### Резиновая накладка

Для надставки на 10 мм  
(Заказывать 2 шт)

Совместимо с:  
SD20L  
SD26L  
SD20PHL  
SD26PHL  
SD32PHL  
SD20PHL-A  
SD26PHL-A



### FW / FW1



#### Чашеобразная опора - FW

Подходит для подъема с опорой под дифференциал (Ø 145 мм)  
(Заказывать 2 шт)

#### V-образная опора - FW1

Для подъема под оси различного типа  
(Заказывать 2 шт)

Совместимо с:  
SD40PHL





# ТРАВЕРСЫ ПОВЫШЕННОЙ ГРУЗОПОДЪЕМНОСТИ

**FL60-I / FL120-I  
FL160-I / FL200-I**



Грузоподъемность: 6 / 12 / 16 / 20 т  
Ход поршня: 200 мм

## Стандартная пневмогидравлическая траверса с одним цилиндром

Быстрое и точное пневмогидравлическое устройство с высокой скоростью перемещения цилиндра

Простой современный дизайн с панелью управления на удобной для оператора рабочей высоте

Регулируемая рама обеспечивает адаптацию к любым лифтам<sup>1</sup>

Высота рамы регулируется в соответствии с индивидуальными запросами клиента

Поперечное перемещение цилиндра

Высвобождение стойки и защитный разгрузочный клапан для максимальной безопасности

Поставляется с надставкой 1 x 100 мм



При заказе заполнить бланк спецификации (стр. 64)

	FL60-I	FL120-I	FL160-I	FL200-I
Грузоподъемность	6 т	12 т	16 т	20 т
Ход поршня	200 мм	200 мм	200 мм	200 мм
Мин. высота	305 мм	380 мм	380 мм	380 мм
Макс. высота	505 мм	580 мм	580 мм	580 мм
Ширина <sup>1</sup>	590-1410 мм	590-1410 мм	590-1410 мм	590-1410 мм
Глубина	665 мм	665 мм	665 мм	665 мм
Подача воздуха	8 - 12 бар	8 - 12 бар	8 - 12 бар	8 - 12 бар
Расход воздуха	350 л/мин	350 л/мин	350 л/мин	350 л/мин
Вес	200 кг	200 кг	200 кг	200 кг

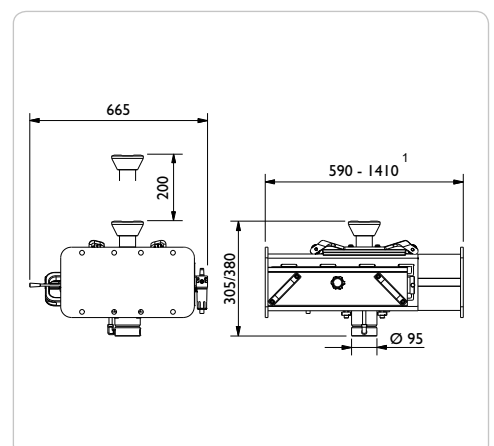

<sup>1</sup> Ширины рамы: 590-890 мм / 850-1150 мм / 1110-1410 мм

- Грузоподъемность траверсы не должна превышать 0,66 x грузоподъемность лифта



# ТРАВЕРСЫ ПОВЫШЕННОЙ ГРУЗОПОДЪЕМНОСТИ

## FL60-2 / FL120-2 FL160-2 / FL200-2



Грузоподъемность: 6 / 12 / 16 / 20 т  
Ход поршня: 200 мм

### Пневмогидравлическая подъемная траверса с двумя цилиндрами

2 независимо управляемых цилиндра для безопасного и равномерного подъема

Поперечное перемещение цилиндров

Быстрое и точное пневмогидравлическое устройство с высокой скоростью перемещения цилиндра

Простой современный дизайн с панелью управления на удобной для оператора рабочей высоте

Регулируемая рама обеспечивает адаптацию к любым лифтам<sup>1</sup>

Высота рамы регулируется в соответствии с индивидуальными запросами клиента

Высвобождение стойки и защитный разгрузочный клапан для максимальной безопасности

Поставляется с надставками 2 x 100 мм

### FL60-2M / FL120-2M FL160-2M / FL200-2M



Грузоподъемность: 6 / 12 / 16 / 20 т  
Ход поршня: 200 мм

Механические предохранительные фиксаторы максимально защищают оператора от непреднамеренного опускания

*При заказе заполнить бланк спецификации (стр. 64)*

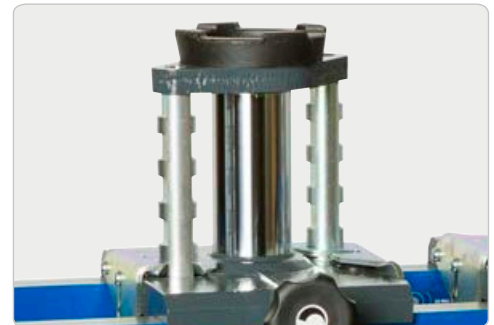

	<b>FL60-2 FL60-2M</b>	<b>FL120-2 FL120-2M</b>	<b>FL160-2 FL160-2M</b>	<b>FL200-2 FL200-2M</b>
Грузоподъемность	6 т	12 т	16 т	20 т
Ход поршня	200 мм	200 мм	200 мм	200 мм
Мин. высота	305 мм	305 мм	305 мм	305 мм
Макс. высота	505 мм	505 мм	505 мм	505 мм
Ширина <sup>1</sup>	590-1410 мм	590-1410 мм	590-1410 мм	590-1410 мм
Глубина	665 мм	665 мм	665 мм	665 мм
Точки подъема <sup>2</sup>	200-1160 мм	200-1160 мм	200-1160 мм	200-1160 мм
Подача воздуха	8 - 12 бар	8 - 12 бар	8 - 12 бар	8 - 12 бар
Расход воздуха	350 л/мин	350 л/мин	350 л/мин	350 л/мин
Вес	202 кг	202 кг	202 кг	202 кг

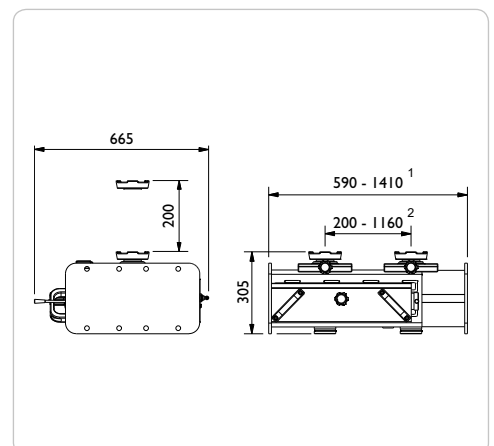

<sup>1</sup> Ширины рамы: 590-890 мм / 850-1150 мм / 1110-1410 мм

<sup>2</sup> Расстояние между точками подъема: 200-640 мм / 200-990 мм / 200-1160 мм

- Грузоподъемность траверсы не должна превышать 0,66 x грузоподъемность лифта



# ЯМНЫЕ ПОДЪЕМНИКИ

## GD100-I / GD150-I / GD200-I



Грузоподъемность: 10 / 15 / 20 т  
Ход поршня: 800 мм

### Стандартный пневмогидравлический ямный подъемник с одним цилиндром

Прецизионное пневмогидравлическое устройство с высокой скоростью подъема

Простой современный дизайн с панелью управления на удобной для оператора рабочей высоте

Пригодность для любых ям за счет регулируемой рамы

Регулируемая рама обеспечивает адаптацию к любым ямам<sup>1</sup>

Высота рамы регулируется в соответствии с индивидуальными запросами клиента

Оборудован опорой с листовой рессорой для упрощения скольжения цилиндра

Обширный ассортимент опций: поперечная балка, коробка передач, мост на опорах и т.д.



При заказе заполнить бланк спецификации (стр. 65)

	GD100-I	GD150-I	GD200-I
Грузоподъемность	10 т	15 т	20 т
Ход поршня	800 мм	800 мм	800 мм
Мин. высота	1020 мм	1020 мм	1020 мм
Макс. высота	1820 мм	1820 мм	1820 мм
Ширина <sup>1</sup>	590-1410 мм	590-1410 мм	590-1410 мм
Глубина	665 мм	665 мм	665 мм
Подача воздуха	8 - 12 бар	8 - 12 бар	8 - 12 бар
Расход воздуха	350 л/мин	350 л/мин	350 л/мин
Вес	220 кг	220 кг	220 кг

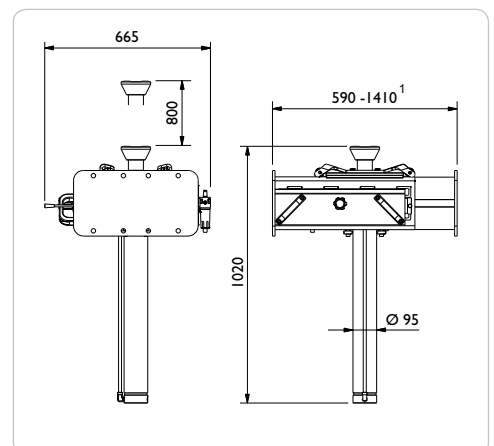

<sup>1</sup> Ширины рамы: 590-890 мм / 850-1150 мм / 1110-1410 мм



# ЯМНЫЕ ПОДЪЕМНИКИ

## GD100-2 / GD150-2 / GD200-2



Грузоподъемность: 10 / 15 / 20 т  
Ход поршня: 420 мм

### Пневмогидравлический ямный подъемник с двумя цилиндрами

2 независимо управляемых цилиндра для безопасного и равномерного подъема

Прецизионное пневмогидравлическое устройство с высокой скоростью подъема

Простой современный дизайн с панелью управления на удобной для оператора рабочей высоте

Поперечное перемещение цилиндра

Регулируемая рама обеспечивает адаптацию к любым ямам<sup>1</sup>

Высота рамы регулируется в соответствии с индивидуальными запросами клиента

Обширный ассортимент опций: поперечная балка, мост на опорах и т.д.

Поставляется с надставками 2 x100 мм

### GD100-2M / GD150-2M / GD200-2M

Механические предохранительные фиксаторы максимально защищают оператора от непреднамеренного опускания

При заказе заполнить бланк спецификации (стр. 65)



## GD100-2M / GD150-2M / GD200-2M

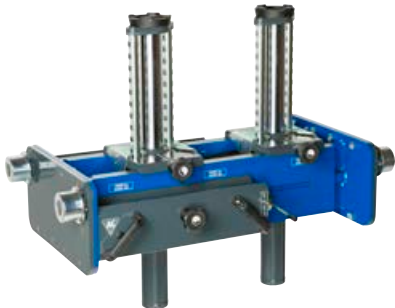

### GD100-2 / GD100-2M

### GD150-2 / GD150-2M

### GD200-2 / GD200-2M

	GD100-2 / GD100-2M	GD150-2 / GD150-2M	GD200-2 / GD200-2M
Грузоподъемность	10 т	15 т	20 т
Ход поршня	420 мм	420 мм	420 мм
Мин. высота	525 мм	525 мм	525 мм
Макс. высота	945 мм	945 мм	945 мм
Ширина <sup>1</sup>	590-1410 мм	590-1410 мм	590-1410 мм
Глубина	650 мм	650 мм	650 мм
Точки подъема <sup>2</sup>	200-1160 мм	200-1160 мм	200-1160 мм
Подача воздуха	8 - 12 бар	8 - 12 бар	8 - 12 бар
Расход воздуха	350 л/мин	350 л/мин	350 л/мин
Вес	220 кг	220 кг	220 кг

<sup>1</sup> Ширины рамы: 590-890 мм / 850-1150 мм / 1110-1410 мм

<sup>2</sup> Расстояние между точками подъема: 200-640 мм / 200-990 мм / 200-1160 мм

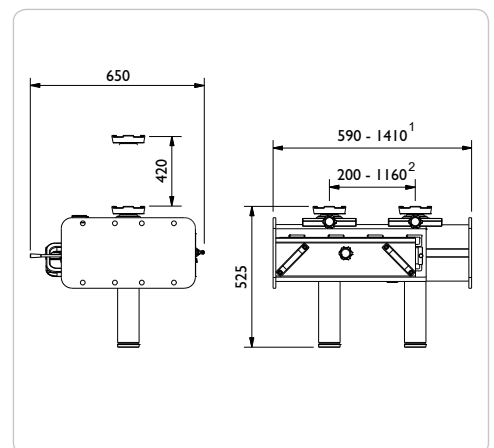



# КАНАВНЫЕ ДОМКРАТЫ

## GDT150-I



Грузоподъемность: 15 / 15 т  
Ход поршня: 1280 мм

### Телескопический пневмогидравлический ямный подъемник

Низкопрофильная конструкция вдвое повышает возможности использования в сравнении со стандартными ямными подъемниками.

Малая высота подъемника и большая высота подъема

Быстрый и точный пневмогидравлический подъемник с высокоскоростным ходом поршня

Простая современная конструкция с панелью управления на эргономичной рабочей высоте

Регулируемая рама, предназначенная для использования в любых смотровых ямах

Поперечный ползун — блокировка при 800 кг

Оптимальная безопасность за счет кнопки аварийного останова и предохранительного клапана

При заказе заполните бланк спецификаций (стр. 65)

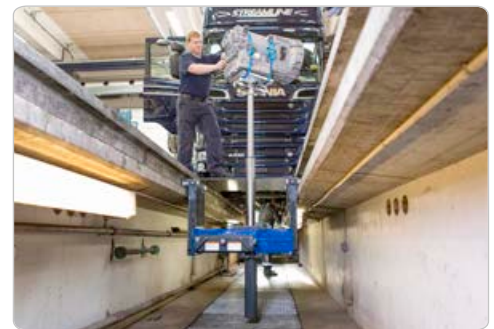

## GDT150-I

Грузоподъемность	15 / 15 т
Высота подъема	1280 мм
Мин. высота	900 мм
Макс. высота	2180 мм
Ширина <sup>1</sup>	725–1410 мм
Глубина	735 мм
Подача воздуха	8–12 бар
Расход воздуха	350 л/мин
Вес	250 кг

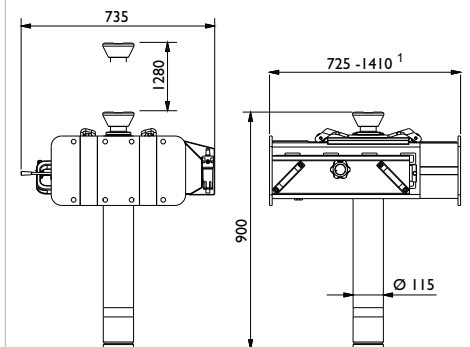

<sup>1</sup> Ширина рамы: 725–890 мм / 850–1150 мм / 1110–1410 мм



## ЯМНЫЕ ПОДЪЕМНИКИ

### GGDI 150F



Грузоподъемность: 15 / 15 т  
Ход поршня: 1285 мм

#### Пневмогидравлический канавный подъемник с телескопическим цилиндром

Универсальный канавный подъемник для работы как в канавах, так и под автомобильными подъемниками

Подходит для всех обычных подъемных работ

Идеально подходит для снятия и установки коробок передач

Встроенный ручной педальный насос для простой и точной регулировки

Быстрый и точный пневмогидравлический блок с высокоскоростным ходом цилиндра

Пружинная опора колес предотвращает непреднамеренные движения при подъеме более 800 кг.

Оптимальная безопасность обеспечивается автоматическим отключением и предохранительным клапаном перегрузки

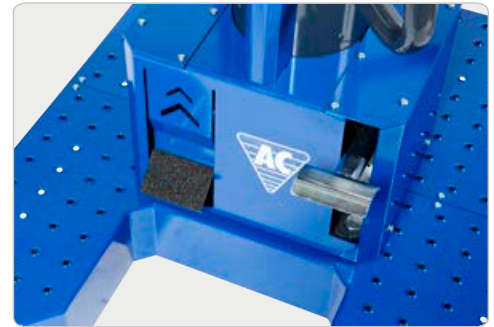

### GGDI 150F

Грузоподъемность	15 / 15 т
Ход поршня	1285 мм
Мин. высота	920 мм
Макс. высота	2205 мм
Ширина базы	845 мм
Глубина базы	1005 мм
Диаметр цилиндра	Ø 60 мм
Подача воздуха	8,5 - 12 бар
Расход воздуха	350 л/мин
Вес	220 кг

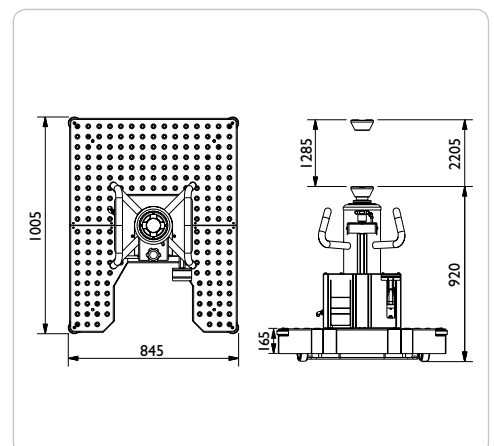



## ЯМНЫЕ ПОДЪЕМНИКИ

### GGDI 50U



Грузоподъемность: 15 / 15 т  
Ход поршня: 1285 мм

#### Пневмогидравлический канавный подъемник с перемещающим телескопическим цилиндром

Универсальный канавный подъемник для работы в канаве или под подъемником

Перемещающий цилиндр обеспечивает широкий доступ под машиной и позволяет механику свободно перемещаться в канаве вперед и назад

Благодаря телескопическому цилиндру идеально подходит для снятия и установки коробок передач

Встроенный ручной педальный насос для простой и точной регулировки

Быстрый и точный пневмогидравлический блок с высокоскоростным ходом цилиндра вверх и вниз

Колеса базовой рамы оснащены подшипниками для оптимальной маневренности

Пружинная опора колес предотвращает непреднамеренные движения при подъеме более 800 кг.

Оптимальная безопасность обеспечивается автоматическим отключением и клапаном перегрузки

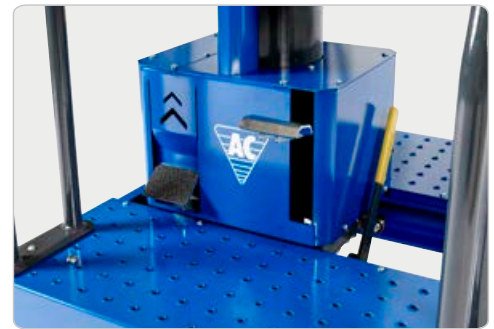

### GGDI 50U

Грузоподъемность	15 / 15 т
Ход поршня	1285 мм
Мин. высота	920 мм
Макс. высота	2205 мм
Перемещающий цилиндр	250 мм
Ширина базы / Глубина базы	845 / 1075 мм
Диаметр цилиндра	Ø 60 мм
Подача воздуха	8,5 - 12 бар
Расход воздуха	350 л/мин
Вес	250 кг

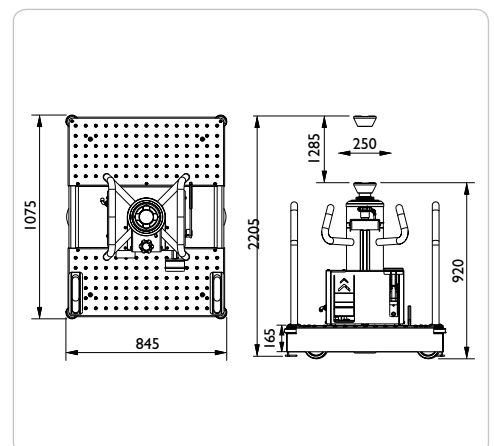



# ЯМНЫЕ ПОДЪЕМНИКИ

## GGDI 50S



Грузоподъемность: 15 / 15 т  
Ход поршня: 1285 мм

### Пневмогидравлический канавный подъемник на рельсах. Небольшая и компактная конструкция с перемещающим цилиндром

Перемещающий цилиндр обеспечивает широкий доступ под машиной и позволяет механику свободно перемещаться в канаве вперед и назад

Колеса базовой рамы оснащены подшипниками для оптимальной маневренности

Благодаря телескопическому цилиндру идеально подходит для снятия и установки коробок передач

Быстрый и точный пневмогидравлический блок с высокоскоростным ходом цилиндра вверх и вниз

Встроенный ручной педальный насос для простой и точной регулировки

Педальный механизм оставляет руки свободными

Пружинная опора колес предотвращает непреднамеренные движения при подъеме более 800 кг.

Оптимальная безопасность обеспечивается автоматическим отключением и клапаном перегрузки

При заказе заполнить бланк спецификации (стр. 65)



## GGDI 50S

Грузоподъемность	15 / 15 т
Ход поршня	1285 мм
Мин. высота	905 мм
Макс. высота	2190 мм
Ширина базы	В соответствии с шириной канавы
Глубина базы	940 мм
Диаметр цилиндра	Ø 60 мм
Подача воздуха	8,5 - 12 бар
Расход воздуха	350 л/мин
Вес	285 кг

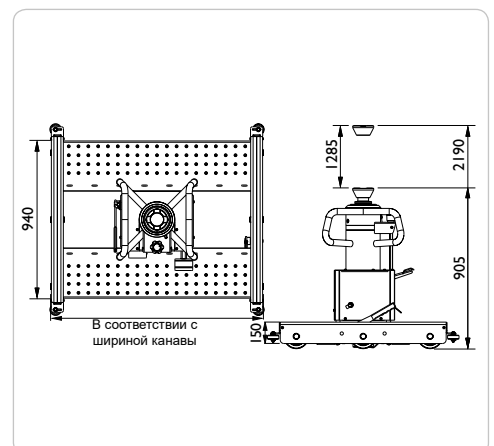

• Яма должна быть оснащена рельсами (100x100x10 mm)



## AB

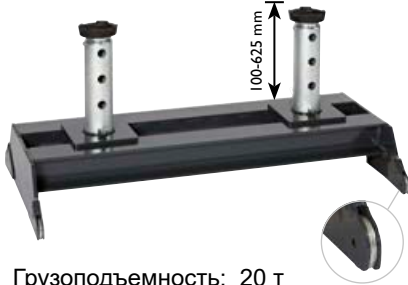

Грузоподъемность: 20 т

### Опорный мост

Для безопасного и устойчивого положения машины

Открытая рама обеспечивает оптимальную подвижность перемещающего цилиндра

Колеса с листовыми рессорами для простоты перемещения вдоль канавы

Используется с различными расширениями и седлами

*При заказе заполнить бланк спецификации (стр. 65)*



## ABT



Грузоподъемность: 15 т

### Телескопический опорный мост

Универсальный опорный мост может использоваться в различных канавках благодаря регулируемой ширине

Отверстие в середине улучшает гибкость при перемещении подъемника

Колеса с листовыми рессорами для простоты перемещения вдоль канавы

*При заказе заполнить бланк спецификации (стр. 65)*



## S200



Грузоподъемность: 20 т

### Встроенная опора безопасности

Механическая блокировка груза предотвращает непреднамеренное опускание

Регулировка в 6 положениях

Повышает минимальную высоту ямного подъемника на 65 мм

Совместимо с:  
GD100-1 / GD150-1 / GD200-1



## AS3



Грузоподъемность: 1 т  
Габариты: 540x385x110 мм

### Опора для коробки передач

10° наклон во всех направлениях для точного снятия и монтажа коробки передач

Малая минимальная высота для многоцелевого использования

Имеет 2 ремня. Оснащен 4 резиновыми прокладками с магнитами

Масса: 24 кг

Совместимо с:  
GDxxx-1 / GDT150-1  
GGD150F / GGD150U / GGD150S





## ОПЦИИ

### T4-1 / T4-2 / T4-1W / T4-2W

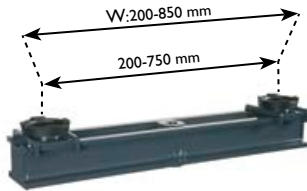

Грузоподъемность: 20 т  
 Длина:  
 T4-1 / T4-2            920 мм  
 T4-1W / T4-2W        1020 мм

#### Адаптер ямных подъемников

Идеально подходит для поддержки осей при выполнении работ в дифференциальном механизме

Высочайшая безопасность – нагрузка распределяется между 2 точками подъема

Может использоваться с различными надставками и опорами: FG100, FG200, FW2 US

T4-1W Повышает мин. высоту на 100 мм  
 T4-2W Повышает мин. высоту на 145 мм

Совместимо с: все модели  
 ÷ FLxx-1



### T5-1 / T5-2

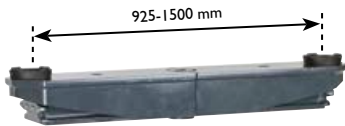

Грузоподъемность: 11,5-15 т  
 Длина:                    1060-1635 мм

#### Гибкая регулируемая подъёмная

#### траверса с большим вылетом

Идеально подходит для поддержки осей при выполнении работ в дифференциальном механизме

Высочайшая безопасность – нагрузка распределяется между 2 точками подъема

Может использоваться с различными надставками и опорами: FG100, FG200, FW2 US

T5-1 Повышает мин. высоту на 95 мм  
 T5-2 Повышает мин. высоту на 140 мм  
 Совместимо с: все модели  
 ÷ FLxx-1



### T6-1 / T6-2 / T6-1W / T6-2W

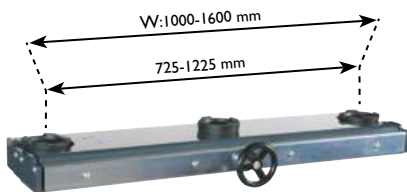

Грузоподъемность: 20 т  
 Длина:  
 T6-1 / T6-2            850-1350 мм  
 T6-1W / T6-2W        1120-1720 мм

#### Адаптер ямных подъемников

Ручной маховичок на поперечной балке для точной и простой регулировки подъемных кареток непосредственно в шахте – идеально для центров осмотра

Может использоваться с различными надставками и опорами: FG100, FG200, FW2 US

T6-1W Повышает мин. высоту на 55 мм  
 T6-2W Повышает мин. высоту на 90 мм

Совместимо с: все модели  
 ÷ FLxx-1



### LB



Грузоподъемность: 20 т

#### Дифференциальная балка

Позволяет осуществлять подъем в одной точке с использованием двух цилиндров

Совместимо с:  
 FL60-2 / FL120-2  
 FL160-2 / FL200-2  
 FL60-2M / FL120-2M  
 FL160-2M / FL200-2M  
 GD100-2 / GD150-2 / GD200-2  
 GD100-2M / GD150-2M / GD200-2M





## ОПЦИИ

### FLTR



#### Тележка

Практичная тележка – предназначена для монтажа и демонтажа балок повышенной грузоподъемности на подъемниках

Повышенная маневренность за счет вращающихся колес

Совместимо с:  
FL60-1 / FL120-1  
FL160-1 / FL200-1  
FL60-2 / FL120-2  
FL160-2 / FL200-2



### FW2 / US

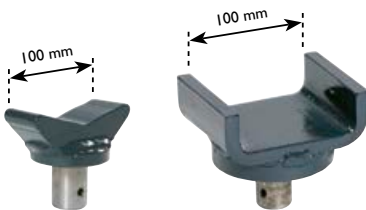

Грузоподъемность: 10 т

#### V-образная опора - FW2

Для подъема под оси различного типа

#### U-образная опора - US

Для подъема шасси различной конфигурации

Совместимо с:  
все модели



### FG100 / FG200



Грузоподъемность: 10 т

#### Надставка - FG100

Повышает высоту подъема на 100 мм

#### Надставка - FG200

Повышает высоту подъема на 200 мм

Совместимо с:  
FL60-2 / FL120-2  
FL160-2 / FL200-2  
GD100-1 / GD150-1 / GD200-1  
GD100-2 / GD150-2 / GD200-2



### VB1 / VB2

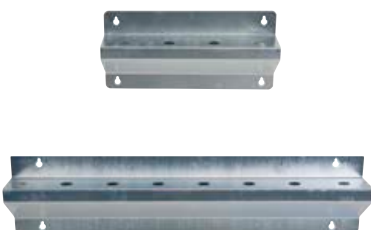

#### Настенный кронштейн - VB1

Надежный настенный кронштейн для хранения надставок и опор (4 шт.)

#### Настенный кронштейн - VB2

Надежный настенный кронштейн для хранения надставок и опор (8 шт.)





## ОПЦИИ

GR



### Рукоятки

Дополнительные рукоятки упрощают установку траверсы в яму

Совместимо с:

FL. Все модели

GD Все модели

GDT

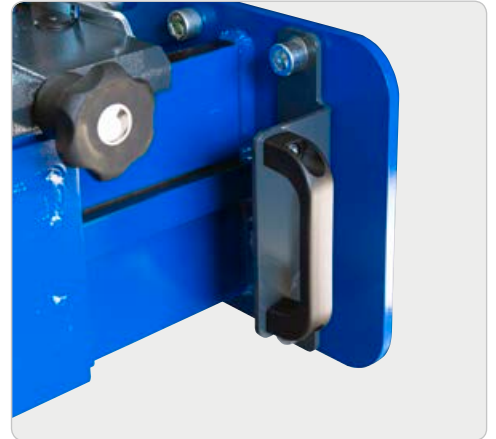



# СКЛАДНЫЕ КРАНЫ ДЛЯ МАСТЕРСКИХ

## WJN5 / WJN10



Грузоподъемность: 0,55 / 1,10 т

### Гидравлический кран для автомастерских и сервисных фургонов

Складывается за секунды, обеспечивая простоту хранения  
 Поперечина с большой грузоподъемностью – даже в 5-м положении

Износоустойчивый прочный хромированный шток поршня и насосного поршня

Встроенный защитный разгрузочный клапан

Имеет 2 поворотных колеса и 2 фиксированных колеса для повышенной маневренности даже при максимальной нагрузке

Ручное высвобождение стойки при опускании для оптимальной безопасности



## WJN5EUR / WJN10EUR



Грузоподъемность: 0,55 / 1,10 т

### Гидравлический кран для автомастерских с параллельными ножками для евро поддонов

Складывается за секунды, обеспечивая простоту хранения

Поперечина с большой грузоподъемностью – даже в 5-м положении

Износоустойчивый прочный хромированный шток поршня и насосный поршень

Имеет 2 поворотных колеса и 2 фиксированных колеса для повышенной маневренности даже при максимальной нагрузке

Ручное высвобождение стойки при опускании для оптимальной безопасности



*	pos. 1	pos. 2	pos. 3	pos. 4	pos. 5
WJN5	550	500	450	400	350
WJN5EUR	550	500	450	400	350
WJN10	1100	1000	900	800	700
WJN10EUR	1100	1000	900	800	700

	WJN5	WJN10	WJN5EUR	WJN10EUR
Грузоподъемность	0,55 т	1,10 т	0,55 т	1,10 т
Высота подъема	2020 - 2340 мм	2020 - 2340 мм	2020 - 2340 мм	2020 - 2340 мм
Поперечина	955 - 1375 мм	955 - 1375 мм	955 - 1375 мм	955 - 1375 мм
Высота рамы	125 мм	125 мм	125 мм	125 мм
Длина рамы	1420 мм	1420 мм	1420 мм	1420 мм
Высота	1520 мм	1520 мм	1520 мм	1520 мм
Просвет	955 мм	985 мм	975 мм	1015 мм
Ширина рамы	1080 мм	1110 мм	1100 мм	1140 мм
Вес	75 кг	95 кг	75 кг	95 кг

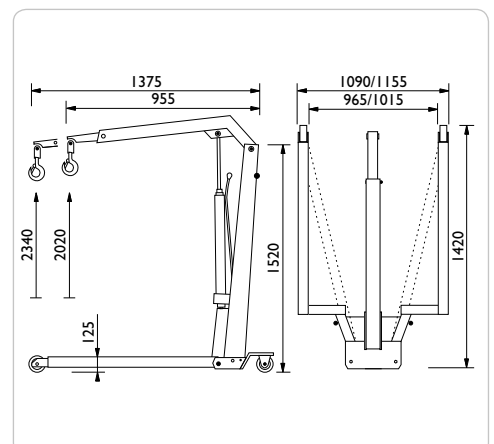



# КРАНЫ ПОВЫШЕННОЙ ГРУЗОПОДЪЕМНОСТИ

## WN11 / WN15



Грузоподъемность: 1,1 / 1,5 т

### Гидравлический кран для автомастерских

Промышленный кран с долговечным хромированным штоком поршня и насосным поршнем

Поперечина с большой грузоподъемностью – даже в 5-м положении

Для максимальной эффективности насос вращается на 360° при любых условиях эксплуатации

Встроенный защитный разгрузочный клапан

Ручное высвобождение стойки при опускании для оптимальной безопасности

Ширина внутренней рамы обеспечивает возможность использования с европоддонами



## WN20 / WN25



Грузоподъемность: 2,0 / 2,5 т

### Гидравлический кран для автомастерских

Промышленный кран с долговечным хромированным штоком поршня и насосным поршнем

Поперечина с большой грузоподъемностью – даже в 5-м положении

Для максимальной эффективности насос вращается на 360° при любых условиях эксплуатации

Встроенный защитный разгрузочный клапан

Ручное высвобождение стойки при опускании для оптимальной безопасности

Ширина внутренней рамы обеспечивает возможность использования с европоддонами

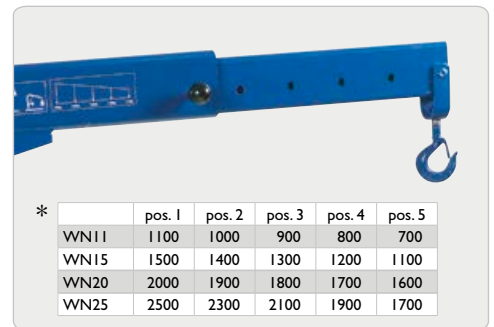

*	pos. 1	pos. 2	pos. 3	pos. 4	pos. 5
WN11	1100	1000	900	800	700
WN15	1500	1400	1300	1200	1100
WN20	2000	1900	1800	1700	1600
WN25	2500	2300	2100	1900	1700

	WN11	WN15	WN20	WN25
Грузоподъемность	1,1 т	1,5 т	2,0 т	2,5 т
Высота подъема	2260 - 2540 мм	2260 - 2540 мм	2340 - 2630 мм	2340 - 2630 мм
Поперечина	1210 - 1630 мм	1210 - 1630 мм	1210 - 1630 мм	1210 - 1630 мм
Высота рамы	160 мм	160 мм	160 мм	160 мм
Длина рамы	1750 мм	1750 мм	1750 мм	1750 мм
Высота	1690 мм	1690 мм	1850 мм	1850 мм
Просвет	820 мм	820 мм	840 мм	840 мм
Ширина рамы	1000 мм	1000 мм	1020 мм	1020 мм
Вес	168 кг	175 кг	250 кг	255 кг

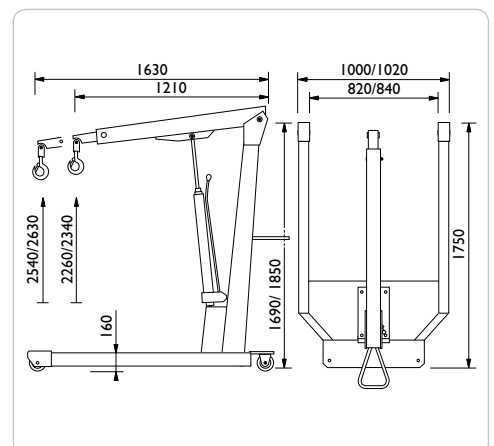



# ТРАНСМИССИОННЫЕ ДОМКРАТЫ

## VL3 / VL6 / VL10



Грузоподъемность: 0,3 / 0,6 / 1,0 т  
Макс. высота: 1965 / 1965 / 2000 мм

### Трансмиссионный домкрат

Педальный насос оставляет обе руки свободными

Точная регулировка для установки коробки передач

Ручное высвобождение стойки при опускании для оптимальной безопасности

Оцинкованные верхняя опора и базовая рама

Встроенный защитный разгрузочный клапан

Прочные самоориентирующиеся колеса для наибольшей устойчивости и маневренности

Износоустойчивый прочный хромированный шток поршня и насосный поршень



## VLT12



Грузоподъемность: 1,2 т  
Макс. высота: 1920 мм

### Трансмиссионный домкрат с телескопическим цилиндром

Оптимально подходит для ям мастерских благодаря малой минимальной высоте и длинному ходу поршня

Педальный насос со встроенным устройством быстрого подъема оставляет обе руки свободными

Ручное высвобождение стойки при опускании для оптимальной безопасности

Встроенный защитный разгрузочный клапан

Прочные самоориентирующиеся колеса (2, блокирующиеся) для наибольшей устойчивости и маневренности



	VL3	VL6	VL10	VLT12
Грузоподъемность	0,3 т	0,6 т	1,0 т	1,2 т
Мин. высота	1130 мм	1130 мм	1170 мм	905 мм
Макс. высота	1965 мм	1965 мм	2000 мм	1920 мм
Ширина	530 мм	530 мм	550 мм	720 мм
Вес	33 кг	33 кг	40 кг	65 кг
Диаметр колес	Ø 80 мм	Ø 80 мм	Ø 125 мм	Ø 125 мм

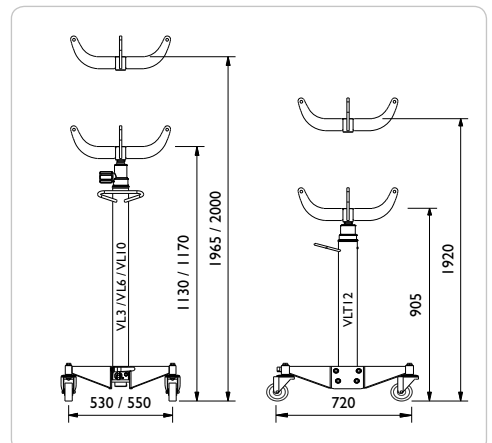



# ТРАНСМИССИОННЫЕ ДОМКРАТЫ

## VLT6



Грузоподъемность: 0,6 т  
Макс. высота: 1915 мм

### Трансмиссионный пневмогидравлический телескопический домкрат

3-ступенчатый телескопический цилиндр обеспечивает очень низкую минимальную высоту

Конструкция из 5 опор обеспечивает наилучшую устойчивость в своём классе

Простое управление ногой при помощи 3 педалей освобождает обе руки для работы

Подача воздуха обеспечивает быстрый и лёгкий подъём

Крупные и прочные поворотные колёса (2 с фиксацией) обеспечивают оптимальную мобильность

Встроенный предохранительный клапан защищает от перегрузки



## VLT6

Грузоподъёмность	0,6 т
Длина хода	1195 мм
Мин. высота	720 мм
Макс. высота	1915 мм
Высота ступени 1/2/3	1120 мм / 1520 мм / 1915 мм
Объём подачи воздуха ступени 1/2/3 (10 бар)	255 кг / 140 кг / 60 кг
Ширина	950 мм
Размеры колеса	Ø 125
Разъём для подачи воздуха	8-10 бар
Вес	53 кг

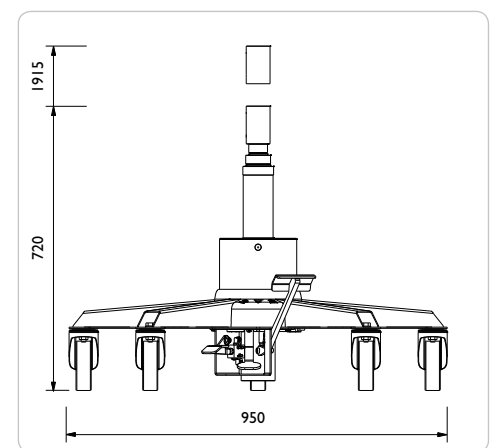



## ОПЦИИ

### ASI



Грузоподъемность: 0,5 т  
Габариты: 352x307x118 мм

#### Опора для коробок передач легковых автомобилей

Наклон 10° во всех направлениях для точного снятия и установки коробки передач

Имеет 2 ремня

Оснащен 2 резиновыми прокладками с магнитами

Масса: 18 кг

Совместимо с:  
все модели



### AS3



Грузоподъемность: 1,0 т  
Габариты: 542x385x110 мм

#### Опора для коробки передач 10° наклон во всех направлениях для точного снятия и монтажа коробки передач

Малая минимальная высота для многоцелевого использования

Имеет 2 ремня

Оснащен 4 резиновыми прокладками с магнитами

Масса: 24 кг

Совместимо с:  
VL10 / VLT6 / VLT12



### UB15



Грузоподъемность: 15 т

#### Универсальный кронштейн для бака с жидкостью вместе с баком

Может устанавливаться на всех поршнях Ø25–60 мм

Выделенное место для инструментов, винтов и мелких деталей

Специальная конструкция позволяет автоматически сливать масло из масляных фильтров.

Шарнирный наклон для упрощения слива

Устойчива к воздействию масел, кислот и охлаждающих жидкостей



### S / GSI



#### Опора:

Для монтажа рессор, топливных баков, выхлопных труб и т.д.

Совместимо с:  
VL3 / VL6 / VL10 / VLT12

#### Резиновая подушка

Для использования с S-образной опорой для защиты кузова автомобиля

Совместимо с:  
S





# КОЛЕСНЫЕ ТЕЛЕЖКИ

## WTA500



Грузоподъемность: 0,5 t

### Гидравлическая колесная тележка для фургонов, грузовиков и автобусов

Универсальная и эргономичная тележка для простого снятия колес и тормозных барабанов

Регулируемые подъемные рычаги для колес размером Ø 270–1300мм

Подъемные рычаги с роликоподшипниками для удобного поворота колеса в нужное положение

Педальный насос оставляет обе руки свободными

Кронштейн для надежной фиксации колеса при транспортировке

Ручное высвобождение стойки при опускании для оптимальной безопасности



## WTK



Грузоподъемность: 250 - 100 кг

### Стрела крана для дисковых тормозов, суппортов и т.д. (Опция)

Оснащенная телескопической стрелой крана тележка является универсальным подъемным средством

Стрела крана обеспечивает высокую эффективность и эргономичность при подъеме тормозных дисков, тормозных барабанов, суппортов и т.п.

Стрела легко поворачивается на бок, позволяя выполнять операции по снятию колеса

С вращающимся на 360° крюком



## WTA500

Грузоподъемность	0,5 т
Высота	1189 мм
Длина	846 мм
Ширина	1150 мм
Длина ролика/вил	415 / 600 мм
Расстояние между роликами	260 - 710 мм
Мин. высота	164 мм
Высота подъема	710 мм
Размер колес	Ø 270 - 1300 мм
Вес	100 кг

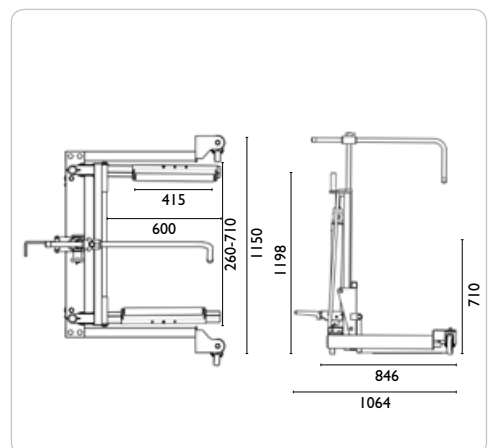

- 4 нейлоновых поворотных колеса для лучшей манёвренности



# КОЛЕСНЫЕ ТЕЛЕЖКИ

## WT1500N



Грузоподъемность: 1,5 т

### Гидравлическая олёсная тележка для сельскохозяйственных и строительных машин

Удобная перевозка самых больших колёс мире

Две прочные рукоятки упрощают передвижение в условиях цеха

Раздвигание и сдвигание захватов легко выбрать с помощью простого переключателя

Для повышенной безопасности колесо закрепляется стяжным ремнём

Размер колеса: мин. Ø 1000 - макс. Ø 2400 мм

Ширина колеса: макс. 1200 мм

Улучшенная упаковка упрощает доставку и способствует уменьшению транспортных расходов



## WT1500NT



Грузоподъемность: 1,5 т

### Гидравлическая олёсная тележка для сельскохозяйственных и строительных машин

Удобная перевозка самых больших колёс мире

Две прочные рукоятки упрощают передвижение в условиях цеха

Раздвигание и сдвигание захватов легко выбрать с помощью простого переключателя

Колесо на тележке легко прокручивать поворотом рукоятки

Для повышенной безопасности колесо закрепляется стяжным ремнём

Размер колеса: мин. Ø 1000 - макс. Ø 2400 мм

Ширина колеса: макс. 1200 мм

Улучшенная упаковка упрощает доставку и способствует уменьшению транспортных расходов

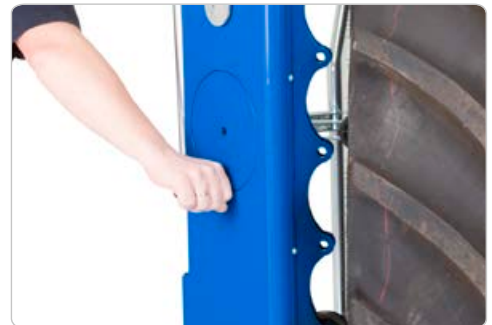

	WT1500N	WT1500NT
Грузоподъёмность	1,5 т	1,5 т
Высота	1455 мм	1455 мм
Длина	1040 мм	1040 мм
Ширина	1625 - 2375 мм	1625 - 2375 мм
Длина роликов	690 мм	690 мм
Расстояние между роликами	900 - 1650 мм	900 - 1650 мм
Поворотное колесо	Ø 200 мм	Ø 200 мм
Размеры колёс	Ø 1000 - 2400 мм	Ø 1000 - 2400 мм
Вес	300 кг	300 кг
Рукоятка для вращения колеса	Нет	Да

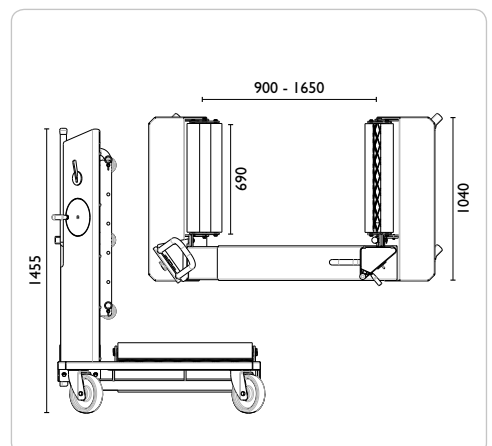



# ПРЕССЫ

## РЈ16Н / РЈ20Н



Грузоподъемность: 16 / 20 т  
Ход поршня: 150 мм

### Малые ручные гидравлические прессы для автомастерских и легкой промышленности

Точный высокоскоростной пневматический подъемник с ножным управлением для приближения обрабатываемой детали

Поперечный подъемник

Встроенный индикатор давления на удобной для глаз высоте

Встроенный защитный разгрузочный клапан

Сварная рама и плита прессы из долговечной высокопрочной стали

Съемная торцевая заглушка подъемника для монтажа различных поршневых головок

Поставляется с 2 призмами



## РЈ25Н



Грузоподъемность: 25 т  
Ход поршня: 150 мм

### Малый ручной гидравлический пресс для автомастерских и легкой промышленности

Точный высокоскоростной пневматический подъемник с ножным управлением для приближения обрабатываемой детали

Поперечный подъемник

Встроенный индикатор давления на удобной для глаз высоте

Встроенный защитный разгрузочный клапан

Сварная рама и плита прессы из долговечной высокопрочной стали

Съемная торцевая заглушка подъемника для монтажа различных поршневых головок

Поставляется с 2 призмами



	РЈ16Н	РЈ20Н	РЈ25Н
Грузоподъемность	16 т	20 т	25 т
Ход поршня	150 мм	150 мм	150 мм
Высота	1620 мм	1620 мм	1620 мм
Ширина	885 мм	885 мм	885 мм
Ширина между опорами	640 мм	640 мм	640 мм
Глубина между опорами	130 мм	130 мм	130 мм
Клиренс	105 - 780 мм	105 - 780 мм	105 - 780 мм
Вес	130 кг	130 кг	135 кг

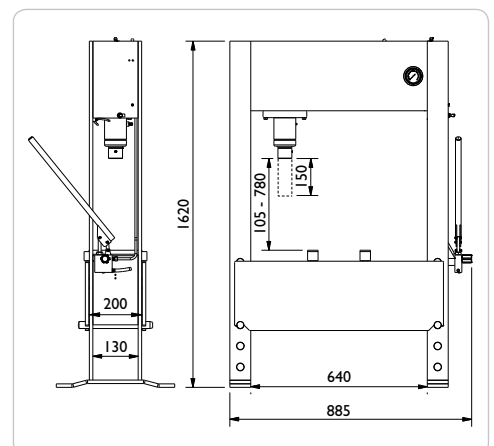



# ПРЕССЫ

## P40H



Грузоподъемность: 40 т  
Ход поршня: 300 мм

### Ручной гидравлический пресс для грузовых автомастерских и промышленности

Педальный механизм двойного действия с пневматическим управлением и высокой скоростью оставляет обе руки свободными для быстрого и точного размещения объекта

Поперечный подъемник

Широкая сварная рама и плита пресса обеспечивают универсальность конструкции

Пресс с лебедкой

Встроенный защитный разгрузочный клапан

Съемная торцевая заглушка подъемника для монтажа различных поршневых головок



## P40EHI



Грузоподъемность: 40 т  
Ход поршня: 300 мм

### Электрогидравлический пресс для грузовых автомастерских и промышленности

Электрогидравлический одношаговый насос (Скорость пресса: 6,1 мм/с)

Поперечный подъемник двойного действия

Широкая сварная рама и плита пресса

Пресс с лебедкой

Встроенный защитный разгрузочный клапан

Съемная торцевая заглушка подъемника для монтажа различных поршневых головок

Характеристики двигателя: 3х400 В, 50/60 Гц (можно переключить на 3х230 В)



	P40H	P40EHI
Грузоподъемность	40 т	40 т
Ход поршня	300 мм	300 мм
Высота	1740 мм	1740 мм
Ширина	1190 мм	1355 мм <sup>1</sup>
Ширина между опорами	850 мм	850 мм
Глубина между опорами	215 мм	215 мм
Клиренс	70 - 770 мм	70 - 770 мм
Скорость пресса		6,1 мм/с
Скорость обратного хода		7,9 мм/с
Вес	425 кг	445 кг

Поставляется с 2 призмами

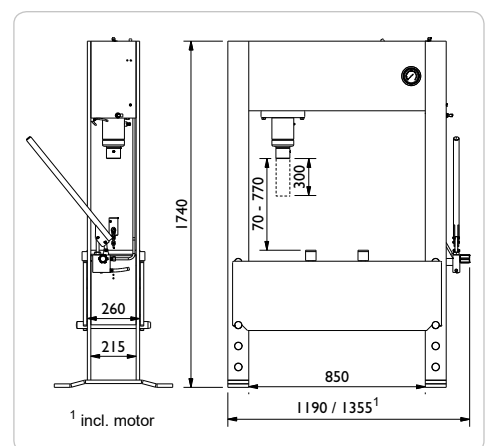



# ПРЕССЫ

## Р60Н



Грузоподъемность: 60 т  
Ход поршня: 300 мм

### Ручной гидравлический пресс для грузовых автомашин и тяжелой промышленности

Педальный механизм двойного действия с пневматическим управлением и высокой скоростью оставляет обе руки свободными для быстрого и точного размещения объекта

Поперечный подъемник

Широкая сварная рама и плита пресса обеспечивают универсальность конструкции

Пресс с лебедкой

Встроенный защитный разгрузочный клапан

Съемная торцевая заглушка подъемника для монтажа различных поршневых головок



## Р60ЕН1 / Р60ЕН2



Грузоподъемность: 60 т  
Ход поршня: 300 мм

### Электрогидравлический пресс для грузовых автомашин и тяжелой промышленности

Р60ЕН1: Одношаговый насос

Скорость пресса: 4,2 мм/с

Р60ЕН2: 2-шаговый насос

Скорость пресса: 10,0 мм/с

Поперечный подъемник двойного действия с длинным ходом поршня 300 мм

Встроенный индикатор давления на удобной для глаз высоте

Пресс с лебедкой

Съемная торцевая заглушка подъемника для монтажа различных поршневых головок

Характеристики двигателя: 3х400 В, 50/60 Гц (можно переключить на 3х230 В)



	Р60Н	Р60ЕН1	Р60ЕН2
Грузоподъемность	60 т	60 т	60 т
Ход поршня	300 мм	300 мм	300 мм
Высота	1980 мм	1980 мм	1980 мм
Ширина	1390 мм	1555 мм <sup>1</sup>	1555 мм <sup>1</sup>
Ширина между опорами	1010 мм	1010 мм	1010 мм
Глубина между опорами	260 мм	260 мм	260 мм
Клиренс	170 - 760 мм	170 - 760 мм	170 - 760 мм
Скорость пресса		4,2 мм/с	10,0 мм/с
Скорость обратного хода		5,9 мм/с	14,5 мм/с
Вес	625 кг	630 кг	635 кг

Поставляется с 2 призмами

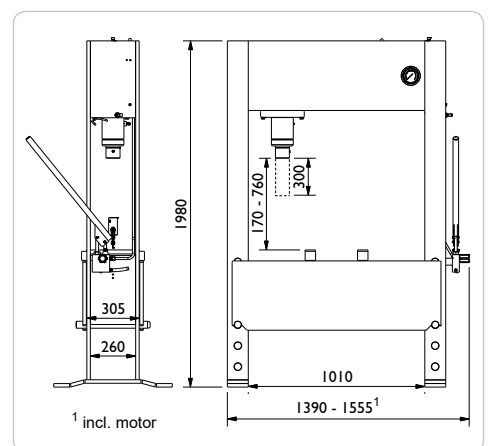



# ПРЕССЫ

## PI00H



Грузоподъемность: 100 т  
Ход поршня: 300 мм

### Ручной гидравлический пресс для грузовых автомашин и тяжелой промышленности

Педальный механизм двойного действия с пневматическим управлением и высокой скоростью оставляет обе руки свободными для быстрого и точного размещения объекта

Поперечный подъемник

Широкая сварная рама и плита пресса обеспечивают универсальность конструкции

Пресс с лебедкой

Встроенный защитный разгрузочный клапан

Съемная торцевая заглушка подъемника для монтажа различных поршневых головок



## PI00EH2



Грузоподъемность: 100 т  
Ход поршня: 300 мм

### Электрогидравлический пресс для грузовых автомашин и тяжелой промышленности

Электрогидравлический двухшаговый насос (Скорость пресса: 6,2 мм/с)

Поперечный подъемник двойного действия с длинным ходом поршня 300 мм

Широкая сварная рама и плита пресса обеспечивают универсальность конструкции

Пресс с лебедкой

Съемная торцевая заглушка подъемника для монтажа различных поршневых головок

Характеристики двигателя: 3x400 В, 50/60 Гц (можно переключить на 3x230 В)



	PI00H	PI00EH2
Грузоподъемность	100 т	100 т
Ход поршня	300 мм	300 мм
Высота	2040 мм	2040 мм
Ширина	1600 мм	1765 мм*
Ширина между опорами	1100 мм	1100 мм
Глубина между опорами	325 мм	325 мм
Клиренс	35 - 635 мм	35 - 635 мм
Скорость пресса		6,2 мм/с
Скорость обратного хода		8,3 мм/с
Вес	1200 кг	1215 кг

Поставляется с 2 призмами

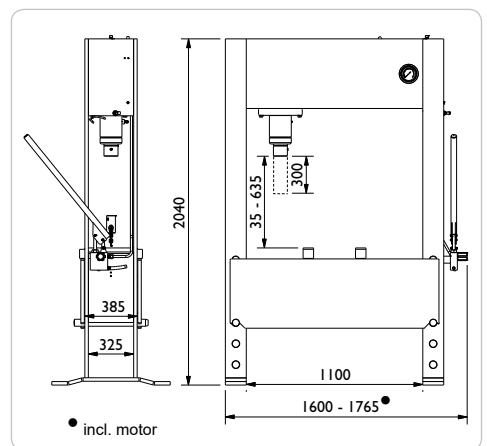



## ОПЦИИ – ПРЕССЫ

### PJW



#### Лебедка

Простая и точная регулировка плиты пресса

Совместимо с:  
PJ16H  
PJ20H  
PJ25H



### PJS



#### Комплект прессовых штампов

Плита пресса с 3 поршневыми головками (Ø 12, 20, 30 мм и адаптер)

Совместимо с:  
PJ16H  
PJ20H  
PJ25H



### PS



#### Комплект прессовых штампов

Плита пресса с комплектом поршневых головок (Ø 10, 12, 15, 17, 20, 22, 25, 30 мм, адаптер и стойка)

Совместимо с:  
P40H / P40EH1  
P60H / P60EH1 / P60EH2  
P100H / P100EH2



### PS25 / PS40 / PS60 / PS100



#### Защитный экран

Максимальная безопасность для оператора

Стальная сетка с небьющимся плексигласом

Защитный экран с высокой ударопрочностью

Модель Исполнение:  
PS25 PJ16H, PJ20H, PJ25H  
PS40 P40H, P40EH1  
PS60 P60H, P60EH1, P60EH2  
PS100 P100H, P100EH2





# КОЛЕСНАЯ ТЕЛЕЖКА ДЛЯ САМОЛЕТОВ

## WTA500AP



Грузоподъемность: 0,5 t

### Гидравлическая тележка для снятия колес и тормозных барабанов самолетов

Универсальная и эргономичная тележка для упрощения снятия колес и тормозных барабанов

Регулируемые подъемные рычаги для колес размером Ø 270–1300мм

Подъемные рычаги с роликоподшипниками для удобного поворота колеса в нужное положение

Педальный насос оставляет обе руки свободными

Ручное высвобождение стойки при опускании для оптимальной безопасности

С 2 вращающимися на 360° колесами



## WTK



Грузоподъемность: 250 - 100 кг

### Стрела крана для тормозных дисков, суппортов и т.д. (опция)

Оснащенная телескопической стрелой крана тележка является универсальным подъемным средством

Стрела крана обеспечивает высокую эффективность и эргономичность при подъеме тормозных дисков, тормозных барабанов, суппортов и т.п.

Стрела легко поворачивается на бок, позволяя выполнять операции по снятию колеса

С вращающимся на 360° крюком



## WTA500AP

Грузоподъемность	0,5 т
Высота	1198 мм
Длина	846 мм
Ширина	1150 мм
Длина ролика/вил	415 / 600 мм
Расстояние между роликами	260 - 710 мм
Мин. высота	164 мм
Высота подъема	710 мм
Размер колес	Ø 270 - 1300 мм
Вес	100 кг

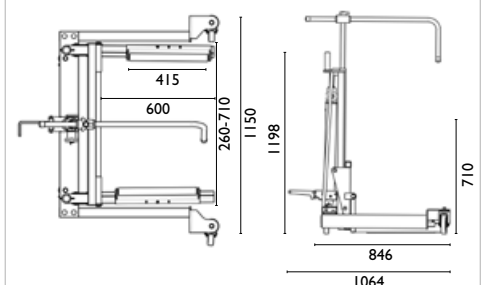

- 4 полиуретановых поворотных колеса для лучшей манёвренности



# ПОДЪЕМНИКИ ДЛЯ САМОЛЕТОВ

## 25-2AP



Капацитет: 25 / 10 t  
Max. højde: 260 / 364 mm

### Пневмогидравлический подъемник для воздушных судов

Компактная конструкция для простоты использования и большей маневренности

Подъемник может работать со сжатым воздухом, азотом от колес самолета или тележки аэродромного обслуживания с азотом

Эргономичная рукоятка с кнопками

Средства обеспечения безопасности включают в себя клапан ручного опускания и высвобождение стойки



## MLG - Основная опора шасси

**Bombardier**  
CRJ900

**Embraer**  
EMB170-195

## MLG - Основная опора шасси

**Airbus**  
A320

**Boeing**  
B737-100 / -200 / -300 / -400 / -500  
B737-600 thru -900

**Bombardier**  
CRJ900

**Embraer**  
EMB170-195



## 25-1AP

Грузоподъемность	25 / 10 t
Мин. высота	180 mm
Макс. высота	260 / 364 mm
Длина рамы	765 mm
Длина рычага	1160 mm
Ширина	160 mm
Ширина (с колесами)	310 mm
Подача воздуха	9 - 12 бар
Расход воздуха	350 л/мин
Вес	56 кг

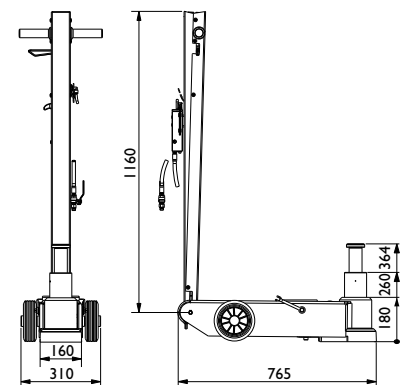

Разработано и произведено в соответствии со стандартами для авиационной промышленности:



# ПОДЪЕМНИКИ ДЛЯ САМОЛЕТОВ

## 65-IAP



Грузоподъемность: 65 т  
Макс. высота: 430 мм

## Пневмогидравлический подъемник для воздушных судов

Компактная конструкция для простоты использования и большей маневренности

Подъемник может работать со сжатым воздухом, азотом от колес самолета или тележки аэродромного обслуживания с азотом

Удлиняющий винт (80 мм) обеспечивает наиболее эффективное использование хода поршня

Эргономичная рукоятка с кнопками

Средства обеспечения безопасности включают в себя клапан ручного опускания и высвобождение стойки



## MLG - Основная опора шасси

### Airbus

A300 / A310

### Boeing

B707 / 720

B717

B737-100 / -200 / -300 / -400 / -500

B737-600 thru -900

B757 / -200 / -300

B767-200 / 300

B787

### McDonnell Douglas

DC8

DC9

## MLG - Основная опора шасси

### Airbus

A300/A310

A330-300

A340-200 / -300 / -500 / -600

### Boeing

B707 / 720

B727

B767-200 / -300 / -400ER

B777-200 / -300 / -300ER

B787

### McDonnell Douglas

MD11

DC10

### Lockheed

L1011



## 65-IAP

Грузоподъемность	65 т
Мин. высота	270 мм
Макс. высота	430 мм
Длина рамы	810 мм
Длина рычага	1160 мм
Ширина	200 мм
Ширина (с колесами)	310 мм
Подача воздуха	9 - 12 бар
Расход воздуха	350 л/мин
Вес	85 кг

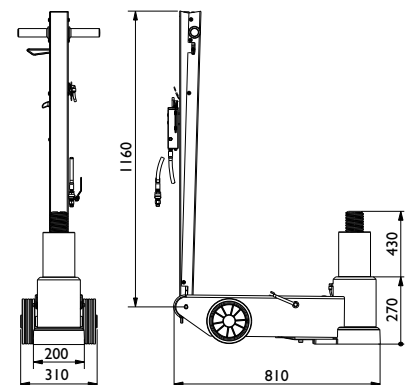

Разработано и произведено в соответствии со стандартами для авиационной промышленности:

EN1915:2001 и EN12312:2005



# ПОДЪЕМНИКИ ДЛЯ САМОЛЕТОВ

## 65-1APH



Грузоподъемность: 65 т  
Макс. высота: 520 мм

### Пневмогидравлический подъемник для воздушных судов со сверхдлинным ходом поршня

Компактная конструкция для простоты использования и большей маневренности

Подъемник может работать со сжатым воздухом, азотом от колес самолета или тележки аэродромного обслуживания с азотом

Удлиняющий винт (80 мм) обеспечивает наиболее эффективное использование хода поршня

Эргономичная рукоятка с кнопками

Средства обеспечения безопасности включают в себя клапан ручного опускания и высвобождение стойки



## MLG - Основная опора шасси

### Airbus

A300 / A310  
A319 / A320 / A321 (MLG-single only)  
A330-300  
A340-200 / -300

### Boeing

B717  
B727  
B737-100 / -200 / -300 / -400 / -500  
B737-600 thru -900  
B767-400ER

### McDonnell Douglas

MD11  
DC8  
DC9  
DC10

### Lockheed

L1011

## NLG - Передняя опора шасси

### Airbus

A340 / -500 / -600

### Boeing

B727  
B767-200 / -300 / -400ER  
B777-200 / -300 / -300ER

### McDonnell Douglas

MD11



## 65-1APH

Грузоподъемность	65 т
Мин. высота	315 мм
Макс. высота	520 мм
Длина рамы	930 мм
Длина рычага	1160 мм
Ширина	200 мм
Ширина (с колесами)	310 мм
Подача воздуха	9 - 12 бар
Расход воздуха	350 л/мин
Вес	94 кг

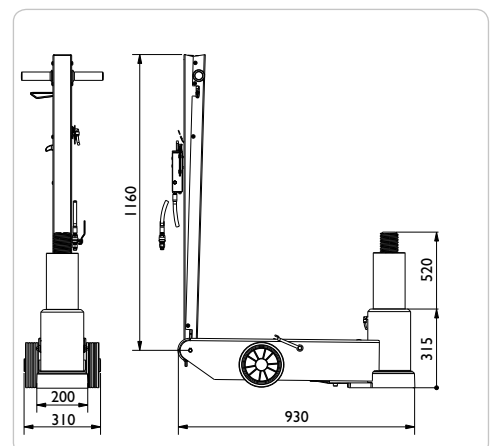

Разработано и произведено в соответствии со стандартами для авиационной промышленности:



# ОСЕВЫЕ ОПОРЫ

## AB1,5 / AB3



Грузоподъемность: 1,5 - 3,0 т

### Стандартные осевые опоры

Подходят для более или менее всех типов машин, например, легковых, грузовых, автобусов, сельскохозяйственных и строительных

Регулируются по нескольким вариантам высоты (5-6 положений)

Прочная конструкция обеспечивает максимальную стабильность и долгий срок службы

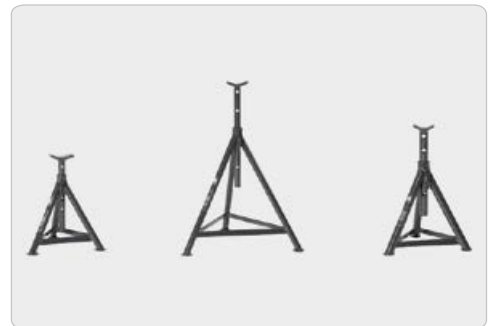

**\*ПРЕДУПРЕЖДЕНИЕ**

## AB5 / AB8



Грузоподъемность: 5,0 - 8,0 т

### Стандартные осевые опоры

Подходят для более или менее всех типов машин, например, легковых, грузовых, автобусов, сельскохозяйственных и строительных

Регулируются по нескольким вариантам высоты (5-6 положений)

Прочная конструкция обеспечивает максимальную стабильность и долгий срок службы



**\*ПРЕДУПРЕЖДЕНИЕ**

	AB 1,5-260	AB 1,5-420	AB 3-320	AB 5-365	AB 8-310	AB 8-360	AB 8-580
Г/подъемн	1,5 т	1,5 т	3,0 т	5,0 т	8,0 т	8,0 т	8,0 т
Мин. высота (А)	260 мм	420 мм	320 мм	365 мм	310 мм	360 мм	580 мм
Макс. высота (В)	450 мм	750 мм	430 мм	590 мм	480 мм	590 мм	950 мм
Ширина (С)	270 мм	430 мм	310 мм	370 мм	300 мм	400 мм	600 мм
Положения	5	5	5	5	4	5	6
Вес нетто	2,2 kg	4,8 kg	3,1 kg	4,8 kg	6,5 kg	8,1 kg	11,4 kg

Все размеры даны для верхнего края опоры

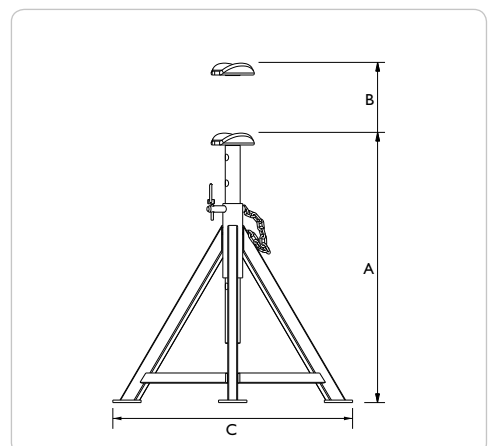

**\*ПРЕДУПРЕЖДЕНИЕ:** Перед началом работ под автомобилем обязательно зафиксировать его при помощи осевых подпорок. Запрещается присутствие людей в автомобиле, удерживаемом только домкратом, а также под ним или на нем



# ОСЕВЫЕ ОПОРЫ

## ABS5 / ABS12



Грузоподъемность: 5,0 - 12,0 т

### Осевые опоры со шпindelным расширением

Удобная в эксплуатации осевая опора – шпindelное расширение обеспечивает быструю и точную регулировку высоты

Подходят для более или менее всех типов машин

Модель ABS5-230 особенно подходит для машин с низким просветом, например, автобусов, вилочных погрузчиков и прицепов-платформ

Прочная конструкция обеспечивает максимальную стабильность и долгий срок службы

**\*ПРЕДУПРЕЖДЕНИЕ**

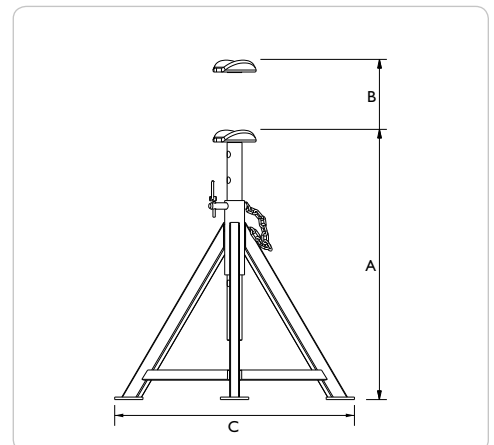
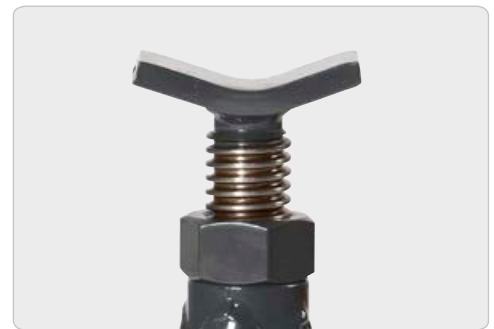

	<b>ABS 5-230</b>	<b>ABS 12-320</b>	<b>ABS 12-450</b>
Г/подъемн	5,0 т	12,0 т	12,0 т
Мин. высота (А)	230 мм	320 мм	450 мм
Макс. высота (В)	320 мм	485 мм	725 мм
Ширина (С)	250 мм	300 мм	420 мм
Положения	spindle	spindle	spindle
Вес нетто	3,9 kg	10,8 kg	15,2 kg
<i>Все размеры даны для верхнего края опоры</i>			

**\*ПРЕДУПРЕЖДЕНИЕ:** Перед началом работ под автомобилем обязательно зафиксировать его при помощи осевых подпорок

Запрещается присутствие людей в автомобиле, удерживаемом только домкратом, а также под ним или на нем



# ОСЕВЫЕ ОПОРЫ

## AB16



Грузоподъемность: 16,0 т

### Осевые опоры для тяжелых подъемных работ

УПодходят для особенно тяжелых машин, например, крупных грузовых, строительных, военных и т.д.

Регулируются по нескольким вариантам высоты (3-6 положений)

Прочная конструкция обеспечивает максимальную стабильность и долгий срок службы



**\*ПРЕДУПРЕЖДЕНИЕ**

## ABS8



Грузоподъемность: 8,0 т

### Осевые опоры с дополнительной высотой

Подходят, если требуется большой просвет

Особенно для поддержки машин, поднимаемых подвижными стойками или подземными подъемниками

Шпindelное расширение обеспечивает быструю и точную регулировку высоты

Надежные транспортировочные колеса для простого и точного перемещения

Прочная конструкция обеспечивает максимальную стабильность и долгий срок службы



**\*ПРЕДУПРЕЖДЕНИЕ**

	AB 16-290	AB 16-440	AB 16-675	ABS 8-950	ABS 8-1400
Г/подъемн	16,0 т	16,0 т	16,0 т	8,0 т	8,0 т
Мин. высота (А)	290 мм	440 мм	675 мм	950 мм	1400 мм
Макс. высота (В)	455 мм	725 мм	1125 мм	1550 мм	2000 мм
Ширина (С)	310 мм	460 мм	550 мм	650 мм	880 мм
Положения	3	5	7	spindle	spindle
Вес нетто	13,0 kg	20,0 kg	31,0 kg	52,4 kg	68,0 kg

Все размеры даны для верхнего края опоры

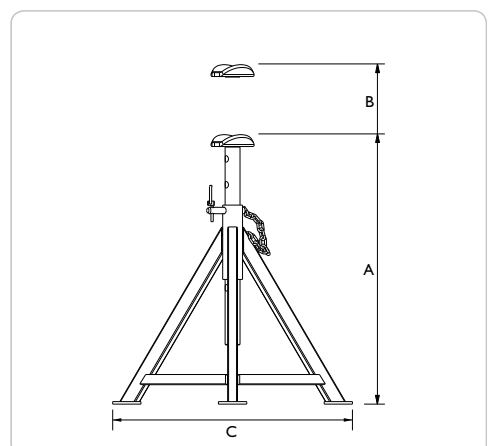

**\*ПРЕДУПРЕЖДЕНИЕ:** Перед началом работ под автомобилем обязательно зафиксировать его при помощи осевых подпорок

Запрещается присутствие людей в автомобиле, удерживаемом только домкратом, а также под ним или на нем



# ВИНТОВЫЕ ДОМКРАТЫ

## ТИП 1



Грузоподъемность: 2 - 10 т

### Гидравлический винтовой домкрат с одним штоком и удлиняющим винтом

5 моделей грузоподъемностью от 2 до 10 тонн

Удлиняющий винт обеспечивает наиболее эффективное использование хода поршня

Округлая поверхность основания (см. разм. таблицу) обеспечивает особую устойчивость и безопасность при повторении домкратом уклона машины при подъеме

Домкрат имеет возможность горизонтального насосного действия

Встроенный защитный разгрузочный клапан



## ТИП 2



Грузоподъемность: 12 - 30 т

### Гидравлический винтовой домкрат с одним штоком и удлиняющим винтом для подъема тяжелых грузов

5 моделей грузоподъемностью от 12 до 30 тонн

Удлиняющий винт обеспечивает наиболее эффективное использование хода поршня

Округлая поверхность основания (см. разм. таблицу) обеспечивает особую устойчивость и безопасность при повторении домкратом уклона машины при подъеме

Домкрат имеет возможность горизонтального насосного действия



Модель	Грузоп.	Мин. высота (А)	Гид. подъем (В)	Удл. винт (С)	Макс. высота (D)	Вес
A 2-170	2,0 т	170 мм	115 мм	90 мм	380 мм	3,5 кг
A 3,5-170	3,5 т	170 мм	115 мм	90 мм	380 мм	3,8 кг
A 5-212	5,0 т	210 мм	150 мм	100 мм	460 мм	4,7 кг
AX8-220	8,0 т	220 мм	150 мм	110 мм	480 мм	7,0 кг
A10-220	10,0 т	220 мм	150 мм	110 мм	480 мм	7,0 кг
A12-230	12,0 т	230 мм	160 мм	110 мм	500 мм	8,1 кг
AX15-230	15,0 т	230 мм	155 мм	110 мм	495 мм	9,2 кг
AX20-240	20,0 т	240 мм	155 мм	110 мм	505 мм	11,8 кг
АН25-240	25,0 т	240 мм	160 мм	120 мм	515 мм	14,3 кг
A30-240	30,0 т	240 мм	140 мм	100 мм	480 мм	15,3 кг

• Скошенная база

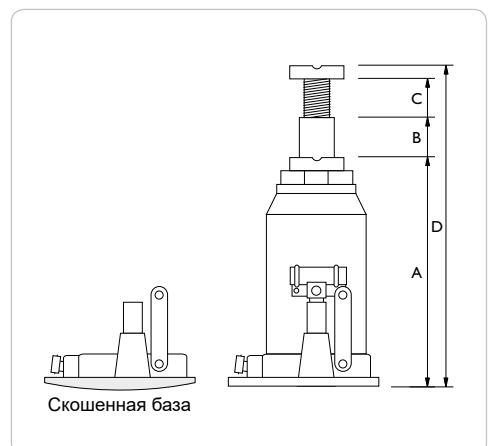

Все модели пригодны для эксплуатации при диапазоне температур от -20° до 70° C

Встроенный защитный разгрузочный клапан



# ВИНТОВЫЕ ДОМКРАТЫ

## ТИП 3



Грузоподъемность: 3 - 12 т

### Гидравлический домкрат с двойным телескопическим штоком со сверхдлинным ходом

5 моделей грузоподъемностью от 3 до 12 тонн

Модели со шпindelной насадкой обеспечивают наиболее эффективное использование хода поршня

ATN10-175 характеризуется горизонтальным насосным действием и наилучшим образом подходит для машин с низким клиренсом

Округлая поверхность основания

Оцинкованная рукоятка насоса для удобства хранения состоит из трех частей



## ТИП 4



Грузоподъемность: 4 т и 10 т

### Гидравлический домкрат с простым подъемным цилиндром для машин с высоким клиренсом

2 специально разработанные модели грузоподъемностью 4-5 тонн

Большой ход поршня обеспечивает наилучшую пригодность для подъема, к примеру, сельскохозяйственных машин

ADX 10-370 с округлой поверхностью основания обеспечивает особую устойчивость и безопасность при повторении подъемником уклона машины при подъеме



Модель	Грузоп.	Мин. высота (А)	Гид. подъем. (В)	Удл. винт (С)	Макс. высота (D)	Вес
ATDX 3-185	3,0 т	185 мм	215 мм	-	400 мм	5,0 кг
AT 5-215	5,0 т	215 мм	305 мм	-	520 мм	7,2 кг
ATG 10-200	10,0 т	200 мм	260 мм	70 мм	530 мм	10,2 кг
ATPX 12-230	12,0 т	230 мм	255 мм	85 мм	570 мм	13,4 кг
ATN 10-175	10,0 т	175 мм	210 мм	-	385 мм	8,7 кг
ADX 4-370	4,0 т	370 мм	260 мм	-	630 мм	7,3 кг
ADX 10-370	10,0 т	370 мм	260 мм	-	630 мм	10,5 кг

• Скошенная база

Все модели пригодны для эксплуатации при диапазоне температур от -20° до 70° C

Встроенный защитный разгрузочный клапан

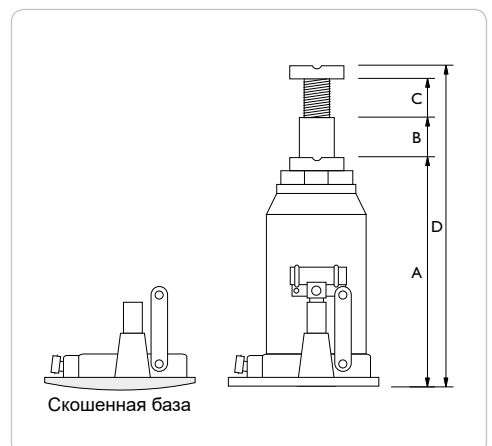

# БЛАНК СПЕЦИФИКАЦИИ ЯМНОГО ПОДЪЕМНИКА

**ИЗДЕЛИЕ:** FL - Подъемная балка повышенной грузоподъемности  6 т  12 т  16 т  20 т  
SD - Подъемная балка  2 т  2,6 т  3,2 т  4 т

Подъемник: \_\_\_\_\_ Модель: \_\_\_\_\_ Грузоподъемность: \_\_\_\_\_ Год: \_\_\_\_\_

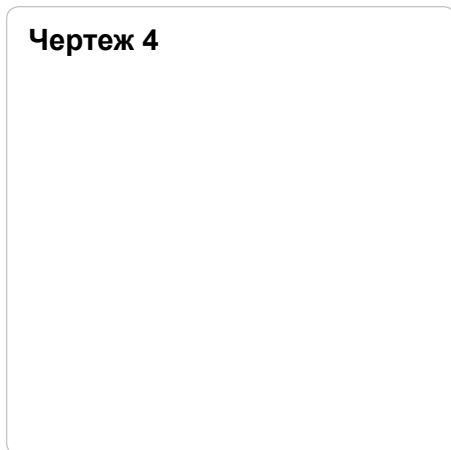
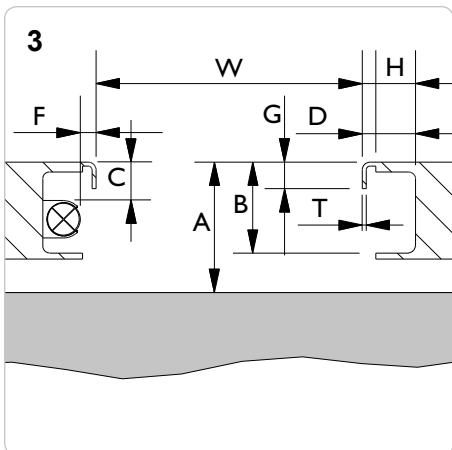
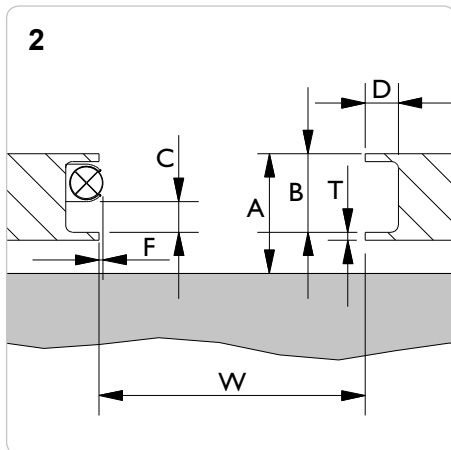
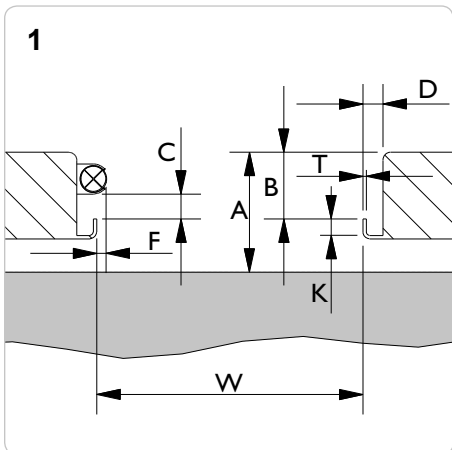

**№ чертежа:** \_\_\_\_\_

W = \_\_\_\_\_ мм  
A = \_\_\_\_\_ мм  
B = \_\_\_\_\_ мм  
D = \_\_\_\_\_ мм  
G = \_\_\_\_\_ мм  
H = \_\_\_\_\_ мм  
K = \_\_\_\_\_ мм  
T = \_\_\_\_\_ мм

Если лифт оснащен лампой  или имеет другие монтируемые детали, заполните разделы C и F:

C min. = \_\_\_\_\_ мм  
F max. = \_\_\_\_\_ мм

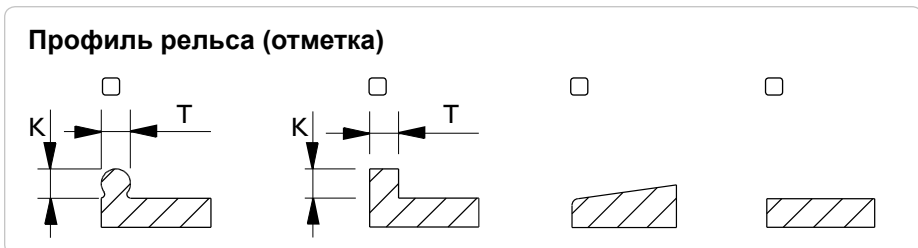

**ВНИМАНИЕ:** Ответственность за полноту и правильность указанных сведений несет заказчик. См. EN1493:1998 - грузоподъемность подъемной балки не должна превышать 0,66 x грузоподъемность лифта (для лифта на 3 т подходит балка на 2 т, но не на 2,6 т).

Дата: _____	Измерения выполнены: _____	Представитель: _____	Подпись: _____
-------------	----------------------------	----------------------	----------------

# БЛАНК СПЕЦИФИКАЦИИ ЯМЫ

- |   |                               |                               |                               |                             |                               |                                |                                |                               |
|---|-------------------------------|-------------------------------|-------------------------------|-----------------------------|-------------------------------|--------------------------------|--------------------------------|-------------------------------|
| <b>GD</b> - Канавный подъемник с 1 цилиндром  | <input type="checkbox"/> 10 t | <input type="checkbox"/> 15 t | <input type="checkbox"/> 20 t | <b>FL</b> - Подъемная балка | <input type="checkbox"/> 6 t  | <input type="checkbox"/> 12 t  | <input type="checkbox"/> 16 t  | <input type="checkbox"/> 20 t |
| <b>GD</b> - Канавный подъемник с 2 цилиндрами | <input type="checkbox"/> 10 t | <input type="checkbox"/> 15 t | <input type="checkbox"/> 20 t | <b>SD</b> - Подъемная балка | <input type="checkbox"/> 2 t  | <input type="checkbox"/> 2,6 t | <input type="checkbox"/> 3,2 t | <input type="checkbox"/> 4 t  |
| <b>GDT</b> - Телескопический подъемник        | <input type="checkbox"/> 15 t |                               |                               | <b>ABT</b> - Мост на опорах | <input type="checkbox"/> 20 t |                                |                                |                               |
| <b>GGD</b> - Канавный подъемник               | <input type="checkbox"/> 15 t |                               |                               | <b>AB</b> - Мост на опорах  | <input type="checkbox"/> 20 t |                                |                                |                               |

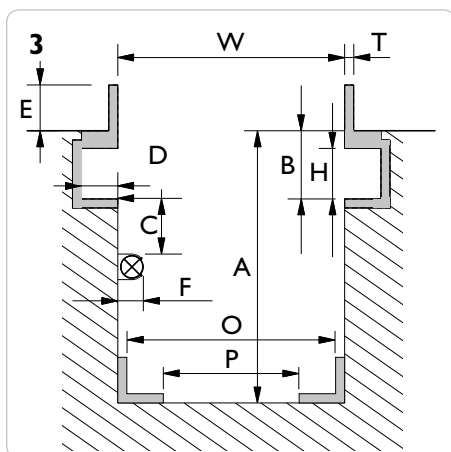
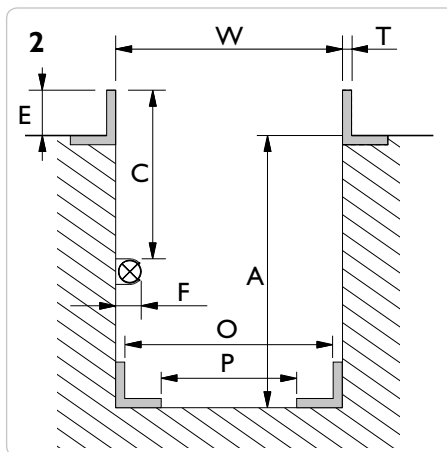
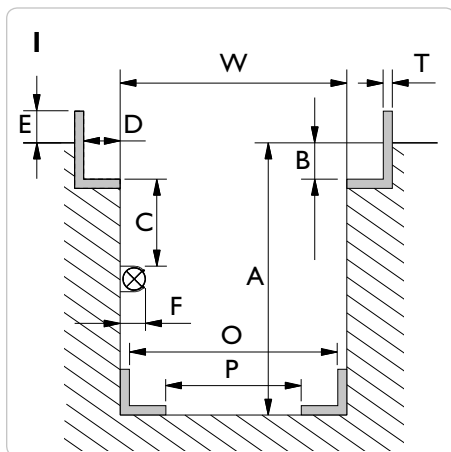

Чертеж 4

## № чертежа: \_\_\_\_\_

Замеры производятся в нескольких точках шахты. **Максимально допустимое отклонение между W min и W max вдоль шахты составляет 12 мм**

W min. = \_\_\_\_\_ мм

W max. = \_\_\_\_\_ мм

A min. = \_\_\_\_\_ мм

B = \_\_\_\_\_ мм

D = \_\_\_\_\_ мм

E = \_\_\_\_\_ мм

H = \_\_\_\_\_ мм

T = \_\_\_\_\_ мм

Если шахта оснащена лампой ⊗ или имеет другие монтируемые детали, заполните разделы C и F:

C min. = \_\_\_\_\_ мм

F max. = \_\_\_\_\_ мм

**GGD150S** - Канавный подъемник

O min. = \_\_\_\_\_ мм

O max. = \_\_\_\_\_ мм

P min. = \_\_\_\_\_ мм

P max. = \_\_\_\_\_ мм

## Расположение опоры

Положение опоры **не считая** адаптера осевых домкратов, стойки безопасности и надставок:

над полом мастерской \_\_\_\_\_ мм

уровень с полом мастерской

ниже пола мастерской \_\_\_\_\_ мм

*Верхняя часть цилиндра будет расположена на требуемом уровне с точностью +/- 50 мм*

## Опция

Имейте в виду, что установка различных опций повышает минимальную высоту:

Адаптер осевых домкратов T4-1 = +100 мм

Адаптер осевых домкратов T5-1 = +95 мм

Адаптер осевых домкратов T6-1 = +55 мм

Адаптер осевых домкратов T4-2 = +145 мм

Адаптер осевых домкратов T5-2 = +140 мм

Адаптер осевых домкратов T6-2 = +90 мм

Стойка безопасности S200 = +65 мм

AS3 = +100 мм

## Тип ролика / Профиль рельса

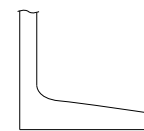

Конический/  
наклонный

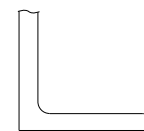

Цилиндрический/  
прямой

**ВНИМАНИЕ:** Ответственность за полноту и правильность указанных сведений, а также соответствие конструкции и крепления шахты нагрузке несет заказчик.

Дата:

Измерения выполнены:

Представитель:

Подпись:



## ГАРАНТИЯ

### гарантия с расширенным сроком действия

С 1 января 2017 г. вся наша продукция обеспечивается расширенной гарантией: 10 лет на раму, шасси и стальные конструкции, 3 года на гидравлическую систему (насос и цилиндр).

### Стандартные условия

Гарантия охватывает замену деталей по причине материальных или производственных дефектов. Гарантия на стальные конструкции предоставляется сроком на 10 лет, а на гидравлические системы — на 3 года (насос и цилиндр)

Гарантия не распространяется на повреждения вследствие несчастных случаев, небрежности, нарушения правил эксплуатации или техобслуживания, естественного износа

### Мы уверены в своём качестве

Гарантийные условия и процедуры обработки претензий остались без изменения. Надёжность нашего качества позволяет уверенно увеличить срок действия гарантии до 10 или 3 лет.

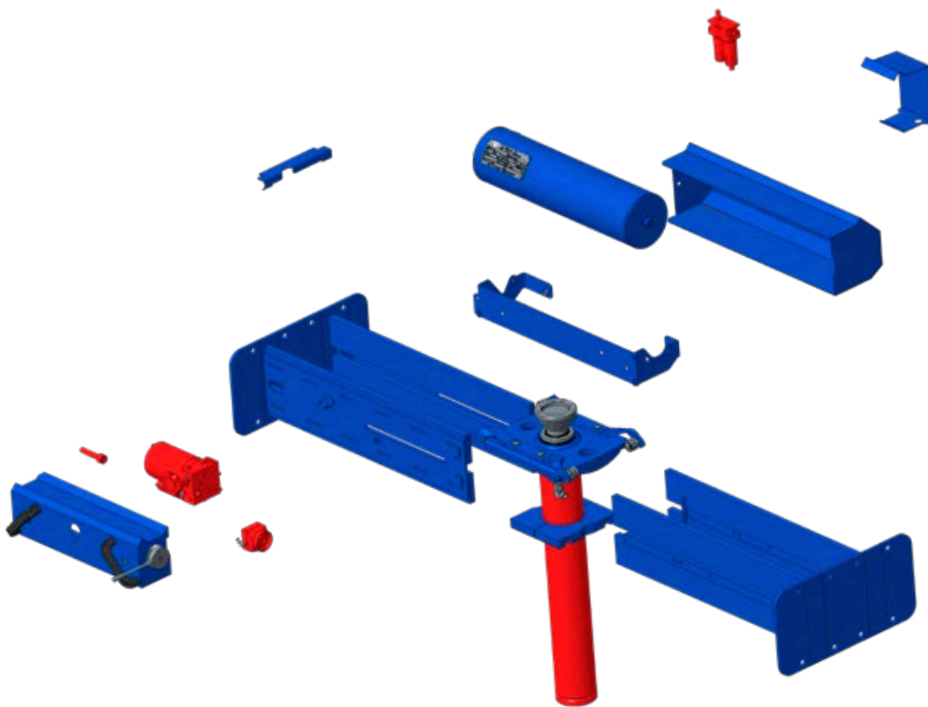

### Образец оборудования

10- и 3-летняя увеличенная гарантия распространяется на синие и красные детали, соответственно.



## GENERAL TERMS OF SALE AND DELIVERY FOR DELIVERIES MADE BY AC HYDRAULIC A/S

### 1 SCOPE

- 1.1 The present Terms of sale and delivery shall apply to the extent that they have not been deviated from through written agreement. The buyer's purchasing terms shall not apply unless accepted in writing by AC Hydraulic A/S (hereinafter referred to as AC).
- 1.2 The terms of sale and delivery shall be forwarded to the buyer and shall apply to all orders effected after the date of forwarding.
- 1.3 AC shall be entitled to change the terms of sale and delivery with immediate effect.
- 1.4 AC's products are only designed and made for commercial use and must not without AC's written consent be used in or integrated into objects which are not used commercially.
- 1.5 All intellectual property rights, drawings, sketches, technical specifications, etc., shall belong to AC and must not be copied or handed over to any third party without prior acceptance from AC. Nor must the products delivered be made, copied or handed over to a third party with a view to this. Unless otherwise expressly agreed the parties' agreement does not involve any transfer of intellectual property rights.

### 2 OFFER AND ACCEPTANCE

- 2.1 AC's offers shall apply for 30 days from the date of the offer unless otherwise stated. The buyer's orders and requests shall not be binding for AC until the buyer has received written order confirmation.

### 3 PRICE

- 3.1 Unless otherwise agreed, the price shall be stated exclusive of VAT and duties and in Danish currency.
- 3.2 All prices shall be inclusive of packing, but exclusive of freight, VAT, customs duties, or other public duties.
- 3.3 The price is stated subject to changes considering documented changes to prices for materials, prices from sub-suppliers, changes to public duties, exchange rate changes, changes to wages and salaries, etc.
- 3.4 If such price changes occur, AC shall without undue delay inform the buyer accordingly. The buyer may within 7 days from receipt of that information on the price increase cancel the agreement without being considered in default. If the buyer does not cancel the agreement within the 7 day period, the price increase is to be considered as accepted by the buyer.
- 3.5 Notwithstanding paragraph 3.4 AC shall - after the buyer's accept - be entitled to regulate the price in case of documented changes to exchange rates, public duties, customs duties, etc., which lead to an increase in AC's costs without the buyer has the right to cancel the agreement.
- 3.6 If the delivery is changed, or if AC's costs are otherwise increased because of the buyer's circumstances, AC shall in the same manner be entitled to regulate the agreed price in the same extent.

### 4 DELIVERY

- 4.1 Delivery shall be ex works AC's place of business, cf. Incoterms 2010, unless otherwise expressly agreed.
- 4.2 The products bought shall be forwarded at the buyer's expense and risk.
- 4.3 Delivery up to 30 days after the date of delivery stated in the order confirmation shall be considered delivery on time.
- 4.4 If delivery is delayed for more than 30 days, the buyer shall be entitled to rescind the contract unless the products purchased have been reported ready for dispatch before AC has received written information about the buyer's intention to rescind. The buyer cannot raise any claim of any kind against AC in case of a delay.
- 4.5 The buyer shall not be entitled to reject part delivery.

### 5 BARRIERS TO DELIVERY

- 5.1 The following circumstances shall lead to exemption from liability, if they prevent the fulfilment of the agreement or make fulfilment unreasonably onerous: Labour market dispute and any other circumstance beyond the parties' control, such as fire, war, mobilisation or military drafting, application and seizure, currency restrictions, riot, unrest, lack of means of transport, general shortage of goods, restrictions on fuel, and defects in or delays of deliveries from sub-suppliers.
- 5.2 If delivery without defects or on time is prevented temporarily through one or more of the above circumstances, delivery shall be postponed for a period corresponding to the duration of the prevention plus a period which is reasonable according to the circumstances for normalising the conditions. Delivery on the thus postponed date shall in every respect be considered delivery on time. If the barrier to delivery can be expected to last for more than 12 weeks, both AC and the buyer shall be entitled to cancel the agreement without being considered in default.

### 6 PAYMENT/RESERVATION OF PROPERTY

- 6.1 The terms of payment shall be net cash, unless otherwise agreed.
- 6.2 In case of late payment, the purchase amount shall carry interest at 1.5% per month or fraction thereof.
- 6.3 The products delivered shall remain AC's property until payment of the full amount has been made, including interest and costs incurred.
- 6.4 Complaints regarding deliveries shall not entitle the buyer to withhold payment for deliveries already made, and consequently the buyer's withholding of amounts due shall be considered default.
- 6.5 Does the buyer have a claim which can be set off against the purchase price the buyer is only entitled to set off after AC's prior written consent.

### 7 LIABILITY FOR DEFECTS

- 7.1 The buyer shall check and examine the supply immediately on receipt. In case of defective delivery, AC shall be informed in writing immediately. The buyer shall not later be entitled to claim defects which were or ought to have been discovered through such examination. This shall also apply if the buyer does not immediately complain about hidden defects discovered at a later date.
- 7.2 AC has the right to remedy any defects which are due to defects in materials and/or the manufacturing by/of the delivered products. Remedying shall either be in the form of delivery of new products or, at AC's option, by repair.
- 7.3 If replacement or repair will lead to disproportionate costs, AC shall, however, be entitled instead to grant a proportional reduction in the purchase amount corresponding to the decrease in value of the delivered.
- 7.4 AC's liability for defects is always limited to either after AC's own choice to make replacement, repair or to grant the buyer a proportional reduction in the purchase amount. The buyer has no other remedies according to violation against AC.
- 7.5 In connection with repair and replacement, the buyer shall on their own account make sure that the defective product is made available to AC at AC's place of business. Returning of the defective product and forwarding of a new or repaired product to the buyer shall be made at the buyer's expense and risk. Furthermore, labour costs and other consequential costs are not included in AC's obligations towards the buyer.
- 7.6 Components replaced shall belong to AC.
- 7.7 AC's liability shall only cover defects discovered within 36 months from AC's delivery to buyer, unless AC regarding specific parts of the product in general has undertaken liability for a longer period of time. Such longer period can never exceed 120 months from AC's delivery to buyer. AC's obligations shall lapse if the buyer does not complain within 8 days from the date when the defect was or ought to have been discovered.
- 7.8 AC cannot in any case be ordered to cover consequential damage, liquidated damages, day fines, operating loss, time loss, loss of profits, or any other indirect loss, and AC shall not be liable for any consequential loss and costs of demounting and remounting the objects in which the product sold may have been integrated.
- 7.9 AC's liability shall in no case exceed an amount corresponding to the invoice value exclusive of VAT for the defective product.
- 7.10 The buyer shall not remove the enclosed manual from the product. The buyer shall in no circumstances change or remove labelling regarding capacity, warnings and serial number on the product.
- 7.11 Changes to or intervention in the product sold without AC's written consent shall release AC from any liability for the product.

### 8 PRODUCT LIABILITY

- 8.1 AC shall be liable for injury only to the extent which is a consequence of mandatory law.
- 8.2 AC shall not be liable for damage to real property and goods belonging to the buyer or a third party or damage which occur while the products delivered are in the buyer's possession.
- 8.3 AC shall not be liable for damage to products made by the buyer or products in which the buyer's products are included, or for damage to real property or goods caused by the buyer's products as a consequence of AC's supply.
- 8.4 AC shall in no case be liable for consequential damage, liquidated damages, day fines, operating loss, time loss, loss of profits, or any other indirect loss.
- 8.5 To the extent that product liability is imposed on AC towards a third party, the buyer shall be obliged to indemnify AC to the same extent as AC's liability is limited as mentioned above.
- 8.6 If a third party makes a claim for product damage, AC shall immediately be informed. The buyer shall be obliged to accept legal action against them at the court or arbitral tribunal dealing with claims for compensation put forward by a third party against AC because of damage or loss claimed to have been caused by the supply.

### 9 PARTIAL INVALIDITY

- 9.1 If one or more paragraphs of these terms of delivery is declared invalid, illegal or unenforceable none of the remaining paragraphs validity, legality or feasibility affected or impaired thereof.

### 10 GOVERNING LAW AND VENUE

- 10.1 Any dispute between the parties shall be settled according to Danish law, with the exception of Danish rule of private international law. Any dispute shall be settled at the Court in Viborg which is the only proper venue.



**AC Hydraulic A/S**

Fanøvej 6 • DK-8800 Viborg • Тел. +45 8662 2166 • Факс +45 8662 2988  
E-mail: sales@ac-hydraulic.dk • www.ac-hydraulic.com