

РАСТОЧНО-НАПЛАВОЧНЫЙ  
КОМПЛЕКС МОБИЛЬНЫЙ

# EASY Compact

от Ø 42 мм до Ø 250 мм (1,65" - 9,84")



# EASY Compact



Станок Supercombinata EASY Compact предназначен для внутренней расточки и наплавки в диапазоне от  $\varnothing 42$  мм до  $\varnothing 250$  мм в очень ограниченном пространстве. С помощью комплекта дополнительных принадлежностей можно выполнять наружную расточку, шлифовку ортогональных поверхностей и выполнение гнезд под стопорные кольца. С помощью принадлежностей можно предложить решения при наличии самых разнообразных требований при ремонте.

## ТЕХНИЧЕСКИЕ ХАРАКТЕРИСТИКИ

### ДИАМЕТРЫ

Борштанга:	$\varnothing 40 \times 2200$ мм
Внутренняя расточка:	$\varnothing 42 - 250$ мм
Наружная расточка:	Комплект дополнительных принадлежностей
Внутренняя наплавка:	$\varnothing 42 - 250$ мм
Шлифование ортогональных поверхностей:	Комплект дополнительных принадлежностей

### ДВИГАТЕЛЬ ВРАЩЕНИЯ

Пер. ток:	Одна фаза
Номинальная мощность:	1800 кВт
Максимальный крутящий момент на борштанге	290 Нм при 120 об/мин
Скорость вращения борштанги на 1-й скорости:	макс. 100 об/мин (170 Нм)
Скорость вращения борштанги на 2-й скорости:	макс. 340 об/мин (50 Нм)

### ДВИГАТЕЛЬ ПЕРЕМЕЩЕНИЯ

Мотор-редуктор:	Постоянного тока
Номинальная мощность:	90 Вт
Макс. скорость:	11 об/мин
Система подачи:	Электромеханическая
Подача:	Ручная/автоматическая

### ТЕХНОЛОГИЯ СВАРКИ

Спиральная:	Непрерывная с изменяемым шагом
Сварочный аппарат:	Совместимый с аппаратами системы MIG/MAG с соединением Евро

### ПРОДОЛЬНЫЙ ХОД

Не ограничен:	С шагом 250 мм
---------------	----------------

### ЭЛЕКТРОННЫЙ БЛОК УПРАВЛЕНИЯ

Питание:	220/240 В (50/60 Гц)
Главный выключатель:	Имеется
Кнопка аварийного останова:	Имеется
Инверсия подачи:	ПРАВ./ЛЕВ.
Инверсия направления вращения:	по часовой стрелке/против часовой стрелки
Регулировка скорости вращения:	Вращение/подача
Общая потребляемая мощность:	2000 кВт
Блок управления 110/120 В:	На заказ

### РАЗМЕР

Длина:	545 мм
Ширина:	220 мм
Высота:	380 мм
Вес центрального блока:	34 кг

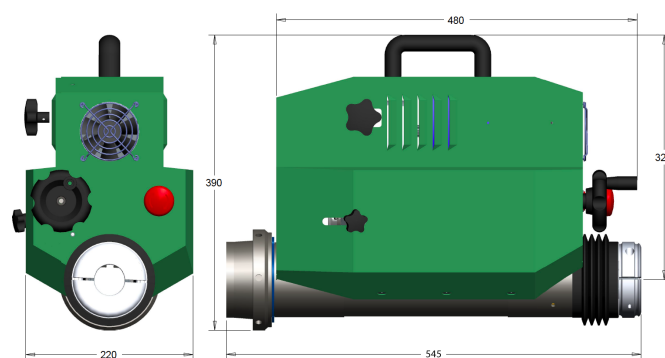

## СТАНДАРТНОЕ ОСНАЩЕНИЕ

КОЛ-ВО 1	ЦЕНТРАЛЬНЫЙ БЛОК МОБИЛЬНОГО РАСТОЧНО-НАПЛАВочНОГО КОМПЛЕКСА
КОЛ-ВО 1	ПОДСТАВКА ДЛЯ СТАНКА
КОЛ-ВО 1	БЛОК УПРАВЛЕНИЯ
КОЛ-ВО 1	КРОНШТЕЙН БЛОКА УПРАВЛЕНИЯ
КОЛ-ВО 1	КАБЕЛЬ ПИТАНИЯ БЛОКА УПРАВЛЕНИЯ/МАШИНЫ
КОЛ-ВО 1	КАБЕЛЬ ЭЛЕКТРОПИТАНИЯ 220 В
КОЛ-ВО 1	БОРШТАНГА Ø 40X2200 ММ
КОЛ-ВО 1	УДЛИНИТЕЛЬ БОРШТАНГИ 420 ММ
КОЛ-ВО 1	СТОПОРНЫЙ ПАЛЕЦ УДЛИНИТЕЛЯ
КОЛ-ВО 1	БОРШТАНГА ДЛЯ РАСТОЧКИ Д. 100-250 ММ
КОЛ-ВО 1	СПЕЦИАЛЬНАЯ ЛЕВОСТОРОННЯЯ ДЕРЖАВКА Ø 12X40 ММ
КОЛ-ВО 1	ЛЕВОСТОРОННЯЯ ДЕРЖАВКА Ø 12X40 ММ
КОЛ-ВО 1	ЛЕВОСТОРОННЯЯ ДЕРЖАВКА Ø 12X60 ММ
КОЛ-ВО 1	ПРАВОВОСТОРОННЯЯ ДЕРЖАВКА Ø 12X100 ММ
КОЛ-ВО 1	КОМПЛЕКТ РЕЗЦОВ (10 ШТ.)

КОЛ-ВО 2	ОСНОВНОЙ СУППОРТ
КОЛ-ВО 2	ДОПОЛНИТЕЛЬНЫЙ СУППОРТ
КОЛ-ВО 1	ТЕЛЕСКОПИЧЕСКИЙ ВАЛ ДЛЯ НАПЛАВКИ
КОЛ-ВО 5	УДЛИНИТЕЛЬ СОПЛА 35 ММ
КОЛ-ВО 4	ШТУЦЕР ГАЗОВЫЙ КОРОТКИЙ
КОЛ-ВО 4	ШТУЦЕР ГАЗОВЫЙ ДЛИННЫЙ
КОЛ-ВО 5	НАПРАВЛЯЮЩЕЕ СОПЛО КОРОТКОЕ Ø 0,8 ММ
КОЛ-ВО 5	НАПРАВЛЯЮЩЕЕ СОПЛО ДЛИННОЕ Ø 0,8 ММ
КОЛ-ВО 1	УПЛОТНИТЕЛЬНОЕ КОЛЬЦО ДЛЯ НАПЛАВКИ 100X5 ММ
КОЛ-ВО 1	СИСТЕМА ЦЕНТРИРОВАНИЯ СКВОЗНЫХ ОТВЕРСТИЙ
КОЛ-ВО 1	ИЗМЕРИТЕЛЬ СОТЫХ ДОЛЕЙ ДО Ø 250 ММ
КОЛ-ВО 1	ИЗМЕРИТЕЛЬНАЯ ГОЛОВКА
КОЛ-ВО 1	ОПОРА ИЗМЕРИТЕЛЬНОЙ ГОЛОВКИ
КОЛ-ВО 1	КЛЮЧИ ДЛЯ ОБСЛУЖИВАНИЯ
КОЛ-ВО 1	ВИНТЫ И БОЛТЫ



## • КОМПЛЕКТ ДОПОЛНИТЕЛЬНЫХ ПРИСПОСОБЛЕНИЙ

### ПЕРЕХОДНИК ДЛЯ РАСТОЧКИ

КЕР00187	Ø 22 - 44 мм (0,87" - 1,73")
КЕР00188	Ø 32 - 70 мм (1,26" - 2,76")

### ШЛИФОВАНИЕ

КЕС00186	Ø 48 - 255 мм (1,89" - 10,04")
----------	--------------------------------

### НАРУЖНАЯ РАСТОЧКА

КЕЛ00202	Ø 100 - 200 мм - Г. 200 мм (3,94" - 7,88")
КЕЛ00203	Ø 150 - 300 мм - Г. 300 мм (5,90" - 11,81")

## • ПРИНАДЛЕЖНОСТИ

АЕ003017	БОРШТАНГА Ø 40X3000 ММ
АЕ000489	НАРУЖНОЕ СОЕДИНЕНИЕ ДЛЯ БОРШТАНГИ Ø 30 ММ
АЕ000487	НАРУЖНОЕ СОЕДИНЕНИЕ ДЛЯ БОРШТАНГИ Ø 40 ММ
АЕ000490	ВНУТРЕННЕЕ СОЕДИНЕНИЕ ДЛЯ БОРШТАНГИ Ø 40 ММ
АЕ030015	СИСТЕМА САМ
ГС375С	ВНУТРЕННИЙ СУППОРТ Д. 200-300 ММ
ГС365С	КОМПЛЕКТ ИЗ 2 КОНУСОВ ДЛЯ ЦЕНТРИРОВАНИЯ Д. 60-105 ММ
SG00127	СОПЛО Д. 30-50 ММ
СОТ90201	НАПРАВЛЯЮЩЕЕ СОПЛО ДЛИННОЕ Ø 1,0 ММ
СОТ90202	НАПРАВЛЯЮЩЕЕ СОПЛО КОРОТКОЕ Ø 1,0 ММ



Elsa Srl  
Località La Petrizia SS 106  
88050 Sellia Marina (CZ) - Italia (Италия)  
Тел. (+39) 0961 962854  
Факс: (+39) 0961 968716  
info@elsasrl.com

[www.elsasrl.com](http://www.elsasrl.com)

**RU**

SUPERCOMBINATA  
EASY COMPACT\_R1